

Ersatzteilkatalog mit Preisen

€

TUNZE[®]

High-Tech
Aquarium Ecology



2010/2011

Deutsch / €



0091.000

TUNZE Aquarientechnik GmbH
Seeshaupter Str. 68 • D82374 Penzberg
Tel. 0049 8856 2022
Fax 0049 8856 2021
www.tunze.com

Schutzgebühr 2,00 €
02/2010

Inhaltsverzeichnis

Bezeichnung	Seite
Ersatzteilabbildungen _____	3 - 26
Turbelle® powerhead / electronic _____	3
Turbelle® Wartungsanleitung _____	4 - 5
Turbelle® electronic < 07/2000 _____	6
Turbelle® Wartungsanleitung < 07/ 2000 _____	7 - 9
Turbelle® stream old model _____	10
Wavebox _____	11
Turbelle® nanostream® / stream _____	12
Turbelle® classic 2002 / 4002 _____	13
Comline Filter _____	14
Comline DOC Skimmer _____	15
Classic DOC Skimmer _____	16
Nano DOC Skimmer / Nano cleaner / Nano pump _____	17
Abschäumer-Automat < 2004 _____	18 - 19
Comline Abschäumer-Automat < 2004 _____	20-21
Comline Calcium Automat _____	22
Osmolator Universal _____	22
Turbelle® stream II > 2008 _____	23
TUNZE SYSTEM _____	24-25
Kogapur _____	26
Gesamtpreisliste _____	27 - 32

Turbelle® powerhead / electronic

600/2 1000/2 1600/2 3000/2

600/2 - 1000/2 - 1600/2 - 3000/2

	0600/2	1000/2	1600/2	3000/2	Ersatzteilliste Turbelle® powerhead/electronic	List of spare parts for Turbelle® powerhead/electronic	Liste des pièces Turbelle® powerhead/ electronic
1	0600.015	1000.015	1600.015	3000.015	Motorblock	Motor block	Bloc moteur
2	3000.020	3000.020	3000.020	3000.020	O-Ring, 78x2,5mm	O-ring seal, 78x2,5mm	Joint torique, 78x2,5mm
3	3000.600	3000.600	3000.600	3000.600	Antriebseinheit	Drive unit	Equipage mobile
4	0602.120	1002.120	1500.120	3000.120	Kreisel	Impeller	Rotor
5	0700.130	1500.130	1500.130	3000.130	Kreiselgehäuse	Impeller housing	Carter du rotor
5a		1002.150			Reduzierstück	Reducer	Réduction
6	1001.770	4002.770	4002.770	4002.770	Strömungswinkel	Flow deflector	Déflecteur de flux
7	3000.780	3000.780	3000.780	3000.780	Muffe ø25/28mm	Bushing ø25/28mm	Manchon ø25/28mm
8	0104.790	0104.790			Schlitzkörper, 7cm	Strainer, 7cm (2.7 in.)	Crépine, 7cm
8a			1001.790	1001.790	Schlitzkörper, 12cm	Strainer, 12 cm	Crépine, 12cm
9	3000.250	3000.250	3000.250	3000.250	Turbelle®-Halter	Turbelle® holder	Support Turbelle®
9a	3000.220	3000.220	3000.220	3000.220	Lochschiene	Mounting bar	Barre de montage
9b	3000.240	3000.240	3000.240	3000.240	Klemmhalter	Clamp holder	Attache de support
9c	3000.230	3000.230	3000.230	3000.230	Schiebeteil für Halter	Sliding unit	Pièce coulissante
9d	3000.243	3000.243	3000.243	3000.243	Schraubenset	Screw set	Set vis
9e	3060.400	3060.400	3060.400	3060.400	Halter	Bracket	Support
9f	3000.244	3000.244	3000.244	3000.244	Halter-Erweiterung	Holding device extension	Prolongateur de support

Die Teileabbildung zeigt die mitgelieferten Einzelteile. Die Ersatzteilliste enthält auch Teile die davon abweichen können.
The illustration shows the individual parts supplied. The list of spare parts may also contain parts which deviate.
L'illustration indique les pièces individuelles utilisées. La liste de pièces détachées comporte des pièces pouvant différer de cette illustration.

3000.600

	3000.600	Antriebseinheit	Drive unit	Equipage mobile
1	3000.620	Lagerbuchse	Bearing bush	Coussinet
2	3000.650	Lagerschale	Bearing shell	Coquille
3	3000.640	Antriebswelle	Drive shaft	Arbre d'entraînement
4	3000.660	2 Bremsbacken	2 Brake shoes	2 Mâchoires
5	3000.630	Magnetrotor	Magnetic rotor	Magnetorotor
6	3000.610	Lager oben	Upper bearing	Palier supérieur
7	3000.612	O-Ring, 13x2,5mm	O-ring seal, 13x2,5mm	Joint torique, 13x2,5mm

800/2 1200/2 5001

800/2 - 1200/2 - 5001

	0800/2	1200/2	5001.000	Ersatzteilliste Turbelle® powerhead/electronic	List of spare parts for Turbelle® powerhead/electronic	Liste des pièces Turbelle® powerhead/ electronic
1	0800.015	1200.015	5001.015	Motorblock	Motor block	Bloc moteur
2	3000.020	3000.020	3000.020	O-Ring, 78x2,5mm	O-ring seal, 78x2,5mm	Joint torique, 78x2,5mm
3	3000.600	3000.600	7200.600	Antriebseinheit	Drive unit	Equipage mobile
4	0233.120	0235.120	3000.120	Kreisel	Impeller	Rotor
5	1201.130	1201.130	3000.130	Kreiselgehäuse	Impeller housing	Carter du rotor
6	0235.140	0235.140		2 Klammern	2 clips	2 Clips de verrouillage
7			4002.770	Strömungswinkel	Flow deflector	Déflecteur de flux
8	1200.150	1200.150		Muffe Außen-ø 25mm	Bushing, outside diam. 25mm	Manchon ø 25mm externe
9	3000.780	3000.780	3000.780	Muffe ø25/28mm	Bushing ø25/28mm	Manchon ø25/28mm
10	0104.790			Schlitzkörper, 7cm	Strainer, 7cm (2.7 in.)	Crépine, 7cm
10a		1001.790	1001.790	Schlitzkörper, 12cm	Strainer, 12 cm	Crépine, 12cm
11	3000.250	3000.250	3000.250	Turbelle®-Halter	Turbelle® holder	Support Turbelle®
11a	3000.220	3000.220	3000.220	Lochschiene	Mounting bar	Barre de montage
11b	3000.240	3000.240	3000.240	Klemmhalter	Clamp holder	Attache de support
11c	3000.230	3000.230	3000.230	Schiebeteil für Halter	Sliding unit	Pièce coulissante
11d	3000.243	3000.243	3000.243	Schraubenset	Screw set	Set vis
11e	3060.400	3060.400	3060.400	Halter	Bracket	Support
11f	3000.244	3000.244	3000.244	Halter-Erweiterung	Holding device extension	Prolongateur de support
12			6101.240	Netzteil 15-24V DC	Power Supply Unit 15-24VDC	Alimentation 15-24V DC

Die Teileabbildung zeigt die mitgelieferten Einzelteile. Die Ersatzteilliste enthält auch Teile die davon abweichen können.
The illustration shows the individual parts supplied. The list of spare parts may also contain parts which deviate.
L'illustration indique les pièces individuelles utilisées. La liste de pièces détachées comporte des pièces pouvant différer de cette illustration.

for all Turbelle® electronic > 2000

7200.600

	7200.600	Antriebseinheit	Drive unit	Equipage mobile
1	3000.620	Lagerbuchse	Bearing bush	Coussinet
2	3000.650	Lagerschale	Bearing shell	Coquille
3	3000.640	Antriebswelle	Drive shaft	Arbre d'entraînement
4	3000.660	2 Bremsbacken	2 Brake shoes	2 Mâchoires
5	7400.610	O-Ring Silikon 6 x 1 mm rot	O-ring seal red	Joint torique rouge
6	3000.630	Magnetrotor	Magnetic rotor	Magnetorotor
7	3000.610	Lager oben	Upper bearing	Palier supérieur
8	3000.612	O-Ring, 13x2,5mm	O-ring seal, 13x2,5mm	Joint torique, 13x2,5mm

Wartungsanleitung • Maintenance Instructions • Notice d'entretien

Turbelle® powerhead 600/2, 1000/2, 1600/2, 3000/2, 800/2, 1200/2, 220.04, 230.04, 3115.04
Turbelle® electronic 7200/2, 7300/2, 7400/2, 7100/2, 240.04

Das Zerlegen wird anhand einer Turbelle® 3000/2 gezeigt. Da alle powerhead den gleichen Aufbau besitzen gilt sie für alle Turbellen

Zerlegen der Pumpe (siehe Bild 1 - 3)

Bild 1 Gehäuseklammern (1), falls vorhanden, mit kräftigem Daumendruck nach außen von Motor- und Kreiselgehäuserand abdrücken.

Bild 2 Kreiselgehäuse (1) im Uhrzeigersinn bis Haltenase (3) drehen, dann vom Motorblock (2) nach unten abnehmen.

Bild 3 Antriebseinheit (1) mit Kreisel (2) im Uhrzeigersinn drehend herausziehen.

Vorsicht Bruchgefahr! Keramik-Magnetrotor ist stoß- und bruchempfindlich und zieht durch seine Magnetwirkung nach innen = Schnapp-Effekt. Deshalb behutsam herausnehmen.

Zerlegen der Antriebseinheit (siehe Bild 4 -7)

Bild 4 Verriegelungsfeder (1) der Antriebswelle (2) zusammendrücken und gleichzeitig Kreisel (3) anheben und entnehmen. Im Normalfall genügt ein mehrmaliges Durchspülen unter dem Wasserhahn.

Nur im Reparaturfall (sichtbare Verschleißschäden) auseinander nehmen!

Bild 5 Im Reparaturfall Antriebseinheit zerlegen, dazu Magnetrotor (1) festhalten und Antriebswelle (2) gegen Uhrzeigersinn drehen über den Widerstand des Rastpunktes, dabei schieben sich die Bremsbacken (4) seitlich aus dem Gehäuse und können so von Hand herausgezogen werden. Lagerring (3) bei Bedarf mit dem Fingernagel vom Gehäuse der Antriebswelle (2) abziehen.

Bild 6 Inneres Rotorlager (1) im Reparaturfall am besten mit einer Holzschraube 4,5x60mm (2) oder einem Drahtaken herausziehen.

Bild 7 Lagerbuchse (3) im Reparaturfall mit Schraubendreherklinge aushebeln.

Kontrollieren Sie alle Teile auf evtl. Verschleißerscheinungen. Der Austausch eines Teiles für ein paar Mark, kann einen größeren Schaden an Ihrer Turbelle® verhindern. Der Zusammenbau erfolgt, soweit nicht anders vermerkt sinngemäß in umgekehrter Reihenfolge.

The disassembly will be demonstrated by means of a Turbelle® 3000.

As all Turbelle® powerhead units have the same construction, these maintenance instructions shall be applicable for all Turbelle®

Dismantling the pump (cf. Figs 1 – 3)

Fig. 1 Press the housing clamps, if fitted, away from motor and housing edge with strong pressure of your thumbs.

Fig. 2 Turn impeller housing clockwise to retaining nose (3), then remove motor block (2) downwards.

Fig. 3 Draw out drive unit (1) with impeller (2) clockwise.

Caution: Danger of breakage ! Ceramic magnetic rotor is sensitive to blows and breakage and through its magnet effect pulls inwards = snap effect. Therefore, remove carefully.

Dismantling the drive unit (cf. Figs. 4 – 7)

Fig. 4 Press together locking spring (1) of the drive shaft (2) and lift the impeller (3) at the same time. Normally rinsing a few times under the tap is sufficient.

Dismantle only in the case of repair (visible signs of wear).

Fig. 5 In the case of repair dismantle drive unit: to this end hold magnetic rotor (1) tight and turn drive shaft (2) anticlockwise through the resistance of the latching point, at the same time the brake shoes (4) slide out of the side of the housing and may be removed by hand. As and when necessary draw off bearing ring (3) from the housing of the drive shaft (2) with your finger nail.

Fig. 6 Using a wood screw 4.5 x 60 mm (2) or a wire hook, draw out inner rotor bearing (1) in the case of a repair.

Fig. 7 Lift out bearing bush (3) with screwdriver blade in case of repair.

Check all parts for any wear. The replacement of an inexpensive part may prevent a larger damage on your Turbelle®. If nothing to the contrary has been indicated, the assembly is carried out in reverse sequence.

Cette opération de démontage est simulée avec une Turbelle 3000. Etant donné que la conception de toutes les pompes Turbelle Powerhead est similaire, ces indications comptent pour toutes les Turbelle®

Démontage de la pompe (voir vues 1 à 3)

Vue 1 S'ils sont utilisés, détachez les clips de verrouillage (1) par une forte pression des doigts sur les ergots et vers l'extérieur de la chambre de turbine.

Vue 2 Tournez la chambre de turbine (1) dans le sens horaire jusqu'à l'ergot de maintien (3) puis séparez-la du bloc-moteur (2).

Vue 3 Extrayez l'ensemble mobile (1) et sa turbine (2) en effectuant une légère rotation dans le sens horaire.

Attention, risques de bris ! Le magnéto-rotor en céramique est sensible aux chocs. Sa puissance magnétique développe une forte attraction vers le bloc-moteur et implique une extraction avec précaution.

Démontage de la partie mobile (voir vues 4 à 7)

Vue 4 En règle générale, un rinçage minutieux à l'eau courante est suffisant. Ne séparez les pièces qu'en cas de nécessité absolue de réparation (traces d'usure nettement visibles) !

Si nécessaire, appuyez la lame de verrouillage (1) située sur l'arbre d'entraînement (2) tout en saisissant et en détachant la turbine (3).

Vue 5 Si nécessaire, le démontez la partie mobile. Pour cela, maintenez le magnéto-rotor (1) et tournez l'arbre d'entraînement (2) dans le sens anti-horaire au-delà de son point de résistance : les mâchoires de freinage (4) se présentent hors de leur logement et peuvent en être extraites. Si nécessaire, détachez le palier (3) du logement de l'arbre d'entraînement (2) à l'aide de l'ongle.

Vue 6 Si nécessaire, extrayez le palier de rotor intérieur (1) par une rotation à l'aide d'une vis à bois de 4,5 X 60 mm (2) ou à l'aide d'une vrille.

Vue 7 Si nécessaire, démontez le palier principal (3) à l'aide d'un petit tournevis.

Contrôlez attentivement chaque pièce, son degré d'usure et d'encrassement. Pour une somme modique, l'échange éventuel d'une pièce peut éviter la destruction de votre Turbelle®. Le remontage de la pompe obéit tout simplement à l'ordre inverse au démontage.

Zerlegen der Pumpe • Dismantling the pump • Démontage de la pompe

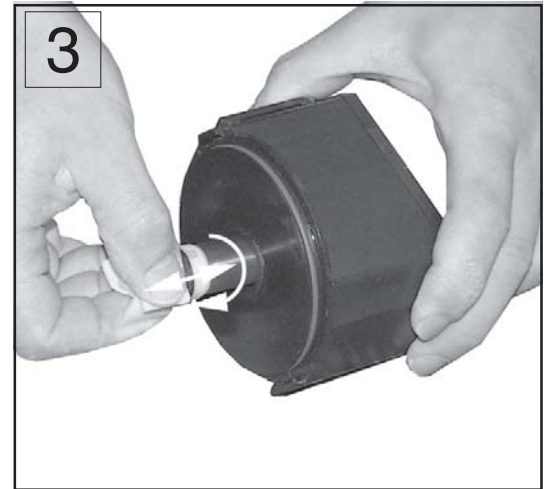
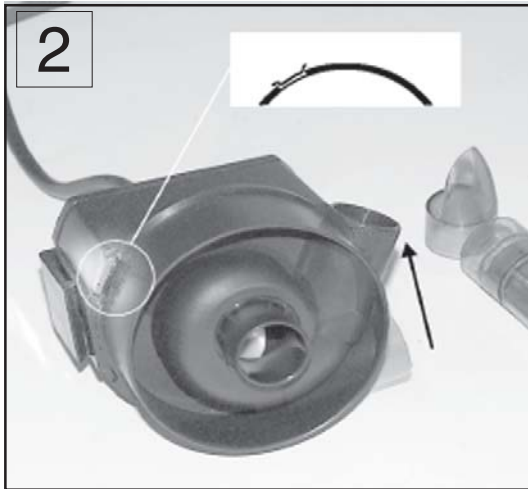

Zerlegen der Antriebseinheit • Dismantling the drive unit • Démontage de la partie mobile

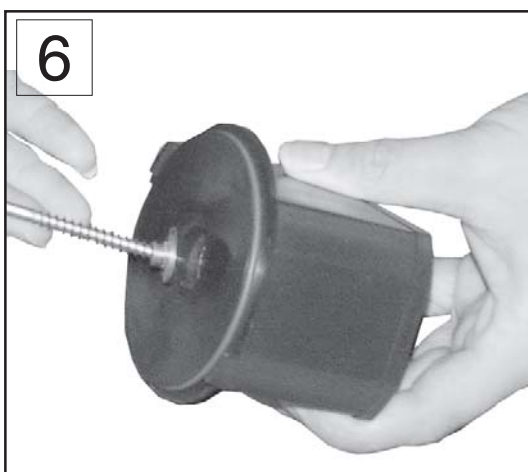
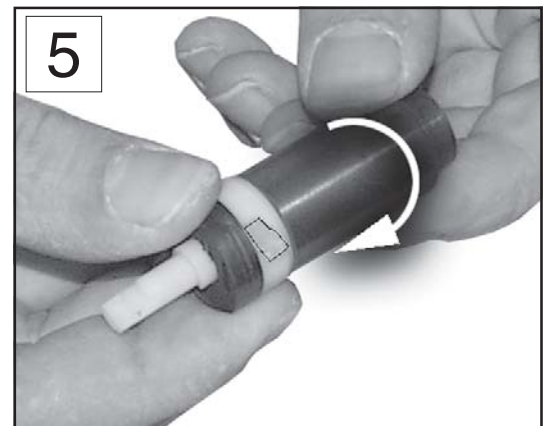
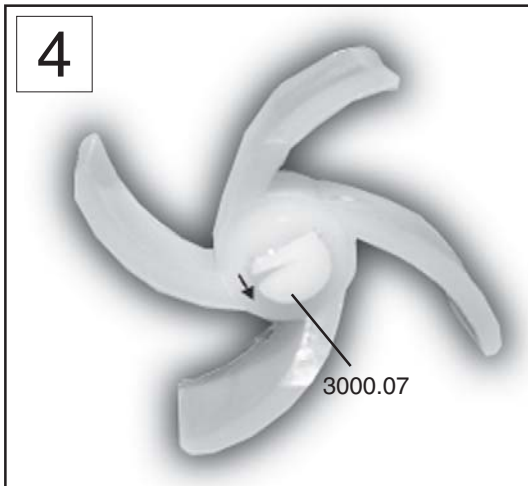

Turbelle® powerhead / electronic < 07/2000

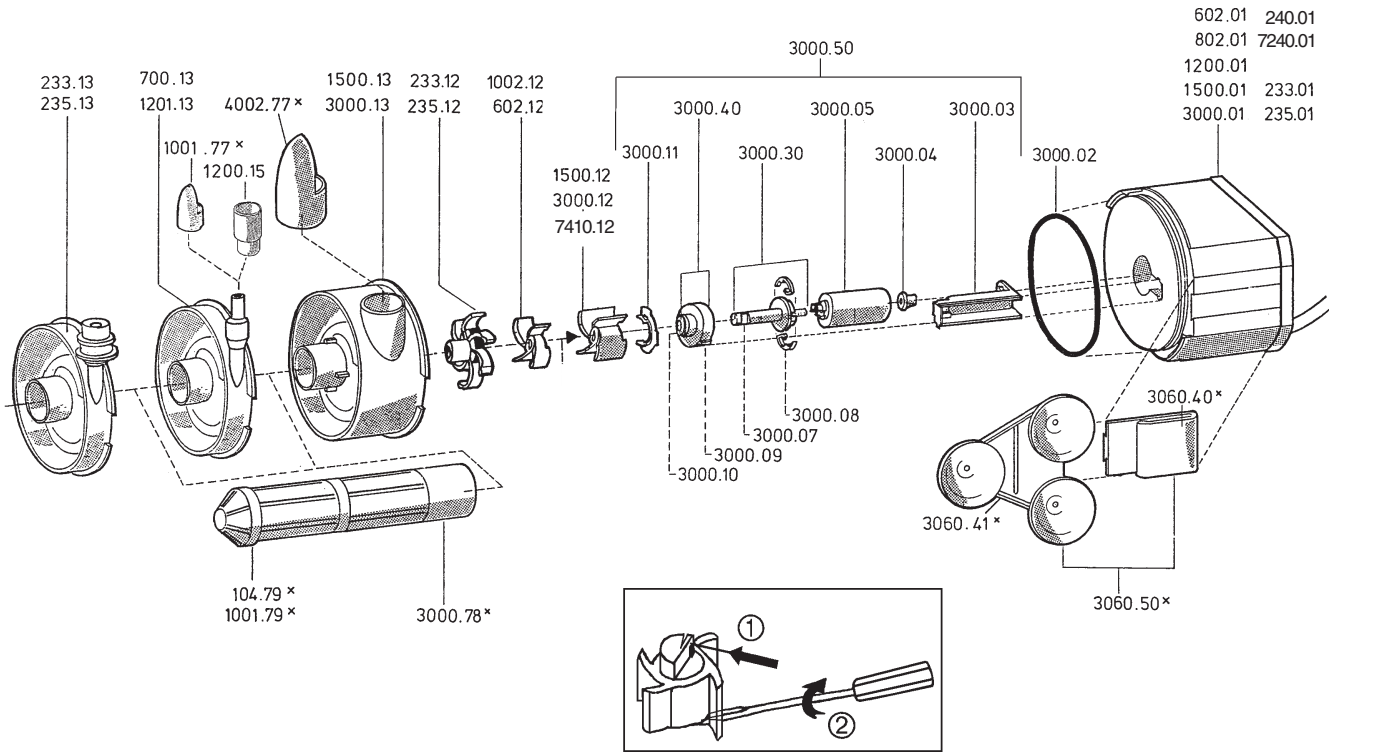

Turbelle® powerhead

Turbelle® powerhead													Teiliste	Partlist	Liste de pièce de rec	
602	603	1002	1003	1500	1501	3000	3001	1200	1201	235.02	802	803	233.02	Turbelle® powerhead	Turbelle® powerhead	Turbelle® powerhead
602.01	602.01	1002.01	1002.01	1500.01	1500.01	3000.01	3000.01	1200.01	1200.01	235.01	802.01	802.01	233.01	Motorblock 230V-50Hz	Engine block 230V-50Hz	Bloc moteur 230V- 50Hz
3000.02	3000.02	3000.02	3000.02	3000.02	3000.02	3000.02	3000.02	3000.02	3000.02	3000.02	3000.02	3000.02	3000.02	O-Ring	O-ring	baque torique
3000.03	3000.03	3000.03	3000.03	3000.03	3000.03	3000.03	3000.03	3000.03	3000.03	3000.03	3000.03	3000.03	3000.03	Kühlkanal	Cooling duct	canal de refroidissement
3000.04	3000.04	3000.04	3000.04	3000.04	3000.04	3000.04	3000.04	3000.04	3000.04	3000.04	3000.04	3000.04	3000.04	Lager oben	Upper bearing	Palier Supérieur
3000.05	3000.05	3000.05	3000.05	3000.05	3000.05	3000.05	3000.05	3000.05	3000.05	3000.05	3000.05	3000.05	3000.05	Magnetrotor	Magnetic rotor	Induit magnétique
3000.07	3000.07	3000.07	3000.07	3000.07	3000.07	3000.07	3000.07	3000.07	3000.07	3000.07	3000.07	3000.07	3000.07	Antriebswelle	Drive shaft	Arbre
3000.08	3000.08	3000.08	3000.08	3000.08	3000.08	3000.08	3000.08	3000.08	3000.08	3000.08	3000.08	3000.08	3000.08	Bremsbacken 2 Stück	Breakshoes 2 pcs.	Mâchoires 2 pièce.
3000.30	3000.30	3000.30	3000.30	3000.30	3000.30	3000.30	3000.30	3000.30	3000.30	3000.30	3000.30	3000.30	3000.30	SET (3000.07 + 3000.08)	SET (3000.07 + 3000.08)	SET (3000.07 + 3000.08)
3000.09	3000.09	3000.09	3000.09	3000.09	3000.09	3000.09	3000.09	3000.09	3000.09	3000.09	3000.09	3000.09	3000.09	Lagerschale mit Bremsring	Breakshell with break ring	Coquille de coussinet de frein.
3000.092	3000.092	3000.092	3000.092	3000.092	3000.092	3000.092	3000.092	3000.092	3000.092	3000.092	3000.092	3000.092	3000.092	Bremsring	Break ring	Anneau au freiner
3000.10	3000.10	3000.10	3000.10	3000.10	3000.10	3000.10	3000.10	3000.10	3000.10	3000.10	3000.10	3000.10	3000.10	Lagerbuchse V4A	Bearingbush V4A	Coussinet V4A
3000.40	3000.40	3000.40	3000.40	3000.40	3000.40	3000.40	3000.40	3000.40	3000.40	3000.40	3000.40	3000.40	3000.40	SET (3000.09 + 3000.10)	SET (3000.09 + 3000.10)	SET (3000.09 + 3000.10)
3000.11	3000.11	3000.11	3000.11	3000.11	3000.11	3000.11	3000.11	3000.11	3000.11	3000.11	3000.11	3000.11	3000.11	Klemmring	Clamping ring	Bague de serrage
602.12	602.12	1002.12	1002.12	1500.12	1500.12	3000.12	3000.12	235.12	235.12	235.12	233.12	233.12	233.12	Kreisel	Impeller	Rotor
700.13	700.13	1500.13	1500.13	1500.13	1500.13	3000.13	3000.13	1201.13	1201.03	235.13	1201.13	1201.03	233.13	Kreiselgehäuse	Impeller housing	Carter du rotor
		1002.15	1002.15											Adapter	Adaptor	Ajutage
		3000.78		3000.78		3000.78								Rohrmuffe	Connecting sleeve	Manchon de tuyau
								1200.15	1200.15		1200.15	1200.15		Muffe für Schlauchanschluß	Sleeve for hose connection	Manchon pour raccord tuyau
104.79		104.79		1001.79		1001.79					104.79			Schlitzkörper	Strainer	Tube fendu
3060.40	3060.40	3060.40	3060.40	3060.40	3060.40	3060.40	3060.40	3060.40	3060.40	3060.40	3060.40	3060.40	3060.40	Halter	Holder	Fixation
3060.41	3060.41	3060.41	3060.41	3060.41	3060.41	3060.41	3060.41	3060.41	3060.41	3060.41	3060.41	3060.41	3060.41	Saughalter mit 3060.42	Suction holder with 3060.42	Support a vent. avec 3060.42
3060.42	3060.42	3060.42	3060.42	3060.42	3060.42	3060.42	3060.42	3060.42	3060.42	3060.42	3060.42	3060.42	3060.42	Sauger 3 Stück	Suction 3 pcs.	Support 3 pièce.
3060.50	3060.50	3060.50	3060.50	3060.50	3060.50	3060.50	3060.50	3060.50	3060.50	3060.50	3060.50	3060.50	3060.50	SET (3060.40 + 3060.41)	SET (3060.40 + 3060.41)	SET (3060.40 + 3060.41)
3000.14	3000.14	3000.14	3000.14	3000.14	3000.14	3000.14	3000.14	3000.14	3000.14	3000.14	3000.14	3000.14	3000.14	Rahmenhalterung	Frame holding device	Fixation du cadre
1001.77	4002.77		4002.77		4002.77		4002.77							Stömungswinkel	Flow deflector	Cône d'écoulement

Turbelle® electronic

7240	7241	7180	7181	240.02	Turbelle® electronic Pumpe	Turbelle® electronic pump	Turbelle® electronic pompe
7240.01	7240.01	7180.01	7180.01	240.01	Motorblock 24V	Motor block 24V	Bloc moteur 24V
3000.02	3000.02	3000.02	3000.02	3000.02	O-Ring	O-ring seal	Bague torique
3000.03	3000.03	3000.03	3000.03	3000.03	Kühlkanal	Cooling duct	Canal de refroidissement
3000.04	3000.04	3000.04	3000.04	3000.04	Lager oben	Upper bearing	Palier supérieur
3000.05	3000.05	3000.05	3000.05	3000.05	Magnetrotor	Magnetic rotor	Induit magnétique
3000.07	3000.07	3000.07	3000.07	3000.07	Antriebswelle	Drive shaft	Arbre d'entraînement
3000.08	3000.08	3000.08	3000.08	3000.08	Bremsbacken 2 Stück	Brake shoes (2 items)	Mâchoires (2 pièces)
3000.30	3000.30	3000.30	3000.30	3000.30	SET (3000.07 + 3000.08)	SET (3000.07 + 3000.08)	SET (3000.07 + 3000.08)
3000.09	3000.09	3000.09	3000.09	3000.09	Lagerschale mit Bremsring	Bearing shell with brake ring	Coquille de coussinet a. baague de r.
3000.092	3000.092	3000.092	3000.092	3000.092	Bremsring	Brake ring	Anneau au freiner
3000.10	3000.10	3000.10	3000.10	3000.10	Lagerbuchse V4A	Bearing bush V4A	Coussinet V4A
3000.40	3000.40	3000.40	3000.40	3000.40	SET (3000.09 + 3000.10)	SET (3000.09 + 3000.10)	SET (3000.09 + 3000.10)
3000.11	3000.11	3000.11	3000.11	3000.11	Klemmring	Clamping ring	Bague de serrage
7410.12	7410.12	3000.12	3000.12	3000.12	Kreisel	Impeller	Rotor
		7410.12	7410.12		Kreisel	Impeller	Rotor
3000.13	3000.13	1201.13	1201.13	235.13	Kreiselgehäuse	Impeller housing	Carter du rotor
		3000.13	3000.13		Kreiselgehäuse	Impeller housing	Carter du rotor
		1200.15	1200.15		Muffe ø 25mm für 1201.13	Sleeve ø25mm 1201.13	Manchon ø25mm pour 1201.13
		1282.15	1282.15		Muffe ø 25mm für 1282.13	Sleeve ø25mm 1282.13	Manchon ø25mm pour 1282.13
3000.78		3000.78			Muffe	Sleeve	Manchon
1001.79		1001.79			Schlitzkörper	Strainer	Tube fendu
3060.40		3060.40			Halter	Holding device	Fixation
3060.41		3060.41			Saughalter	Suction cup unit	Support à ventouses
3060.42		3060.42			Sauger 3 Stück	Suction cup (3 pcs.)	Ventouses (3 pièces)
3060.50		3060.50			SET (3060.40 + 3060.41)	SET (3060.40 + 3060.41)	SET (3060.40 + 3060.41)
3000.14		3000.14			Rahmenhalterung	Frame holding device	Fixation du cadre
4002.77					Stömungswinkel	Flow deflector	Cône d'écoulement

Wartungsanleitung • Maintenance Instructions • Notice d'entretien

Turbelle® powerhead 602/603, 1002/1003, 1500/1501, 3000/3001, 802/803, 1200/1201, 233.02, 235.02
Turbelle® electronic 7210P/7211P, 7310P/7311P, 7410P/7411P, 7110U/7111U, 240.02



Das Zerlegen wird anhand einer Turbelle® 3000 gezeigt. Da alle powerhead den gleichen Aufbau besitzen gilt sie für alle Turbelle®

The disassembly will be demonstrated by means of a Turbelle® 3000. As all Turbelle® powerhead units have the same construction, these maintenance instructions shall be applicable for all Turbelle®

Cette opération de démontage est simulée avec une Turbelle 3000. Etant donné que la conception de toutes les pompes Turbelle Powerhead est similaire, ces indications comptent pour toutes les Turbelle®

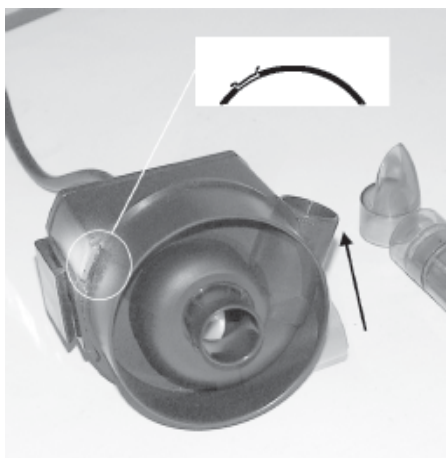

Drehen Sie das Kreiselgehäuse soweit gegen den Uhrzeigersinn, bis es sich nach unten abziehen läßt.

Turn the impeller housing clockwise until it can be pulled off to the bottom.

Tournez la chambre de turbine en sens anti-horaire jusqu'à son détachement de la pompe.

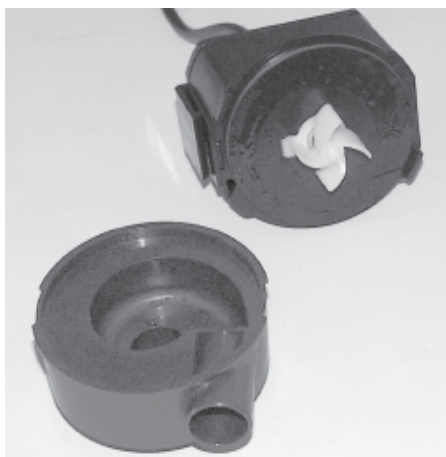

Nehmen Sie das Kreiselgehäuse vom Pumpenkopf ab.

Remove the impeller housing from the pump head.

Déposez la chambre de turbine.

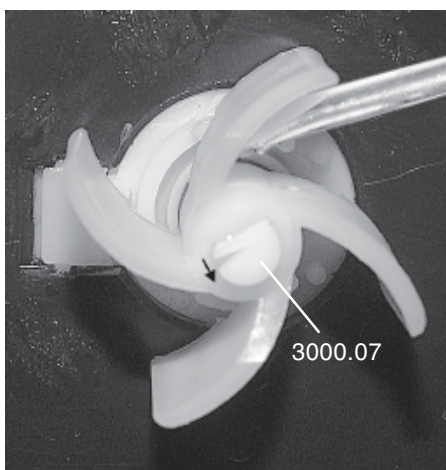

Drücken Sie die Verriegelungsfeder der Antriebswelle (3000.07) zusammen, und hebeln Sie den Kreisel ab (Schraubenzieher).

Press the locking spring of the drive shaft (3000.07) together and lift the impeller off (screw-driver).

Appuyez sur la lame de ressort se situant sur l'arbre d'entraînement (3000.07) et détachez la turbine en faisant levier avec un petit tournevis.

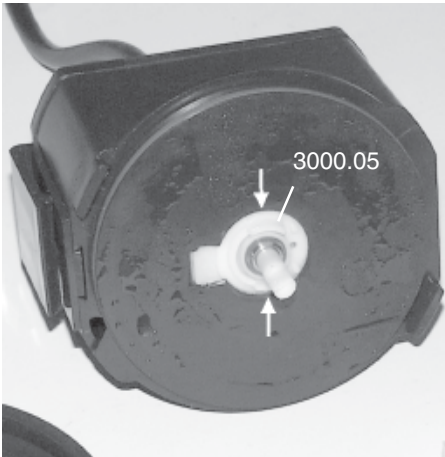

Drücken Sie den Klemmring (3000.11) zusammen, und entnehmen Sie ihn aus seiner Führung.

Press the clamping ring (3000.11) together and remove it from its guideway.

Pincez la bague de serrage (3000.11) de manière à pouvoir l'extraire de son logement.

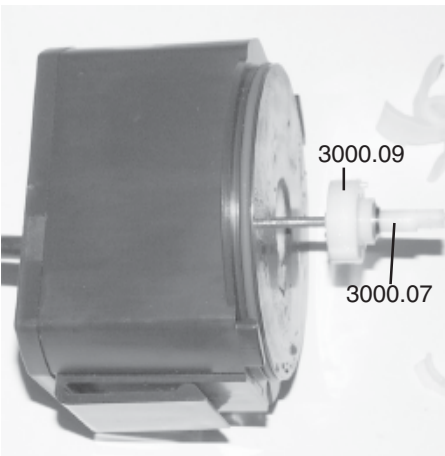

Ziehen sie die Antriebswelle (3000.07) und Lagerschale (3000.09) aus dem Pumpenkopf. Achten Sie beim Wiedereinsetzen auf die richtige Position der Rastnut.

Pull the drive shaft (3000.07) and the bearing shell (3000.09) out of the pump head. In assembly, please observe the right position of the snap-in groove.

Tirez l'arbre d'entraînement (3000.07) de manière à sortir l'arbre et l'ensemble coquille de freinage (3000.09) de la pompe. Lors de la mise en place, veuillez à bien positionner le téton détromper.

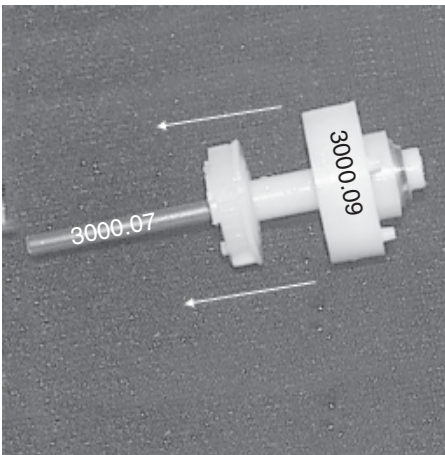

Ziehen Sie die Antriebswelle (3000.07) aus der Lagerschale (3000.09).

Pull the drive shaft (3000.07) out of the bearing shell (3000.09).

Séparez l'arbre d'entraînement (3000.07) de la coquille de freinage (3000.09).

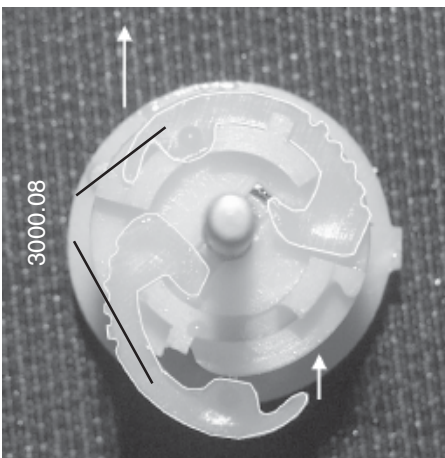

Bremsbacken (3000.08) an der schmalen Seite nach außen ziehen und entnehmen (oben). Zum Einsetzen die Bremsbacken mit der breiten Seite einhängen, und die schmale nach innen einrasten (unten).

Pull the brake shoe (3000.08) to the outside at the narrow part, and remove it (upwards). For assembly, attach the brake shoe on the broad side and permit the narrow part to snap in (bottom).

En les saisissant sur leurs parties les plus fines, sortez les mâchoires de freins (3000.08) (en haut). Pour la remise en place des mâchoires, enclipez tout d'abord la partie large puis introduisez la partie la plus fine (en bas).



Den Bremsring (3000.092) nur wenn Schäden erkennbar sind, aus der Lagerschale (3000.09) herausziehen.

Pull the brake ring (3000.092) out of the bearing shell (3000.09) only, if damage is visible.

Seulement s'il possible de constater une détérioration, sortez la garniture de freinage (3000.092) de la coquille de freinage (3000.09).



Hebeln Sie den Kühlkanal (3000.03) aus dem Pumpenkopf. Ziehen Sie den Magnetrotor mittels des Kühlkanales vollständig aus seiner Führung.

Prize off the cooling duct (3000.03) from the pump head. Use the cooling duct to pull the magnetic rotor out of the guideway completely.

A l'aide d'un tournevis, extrayez le canal de refroidissement (3000.03) de la pompe. Saisissez le rotor poussé par la translation du canal.

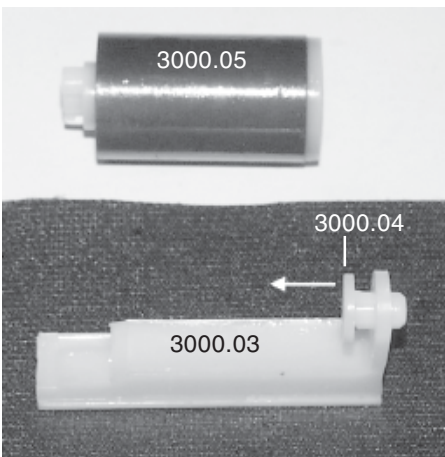

Nehmen Sie den Magnetrotor (3000.05) vom Kühlkanal (3000.03) und ziehen Sie das obere Lager (3000.04) aus der Führung.

Remove the magnetic rotor (3000.05) from the cooling duct (3000.03), and pull the upper bearing (3000.04) from the guideway.

Déposez le rotor (3000.05) de son canal de refroidissement (3000.03) et sortez le palier supérieur (3000.04) de son logement.



Kontrollieren Sie alle Teile auf evtl. Verschleißerscheinungen. Der Austausch eines Teiles für ein paar Mark, kann einen größeren Schaden an Ihrer Turbelle[®] verhindern. Der Zusammenbau erfolgt, soweit nicht anders vermerkt sinngemäß in umgekehrter Reihenfolge.

Check all parts for any wear. The replacement of an inexpensive part may prevent a larger damage on your Turbelle[®]. If nothing to the contrary has been indicated, the assembly is carried out in reverse sequence.

Contrôlez attentivement chaque pièce, son degré d'usure et d'encrassement. Pour une somme modique, l'échange éventuel d'une pièce peut éviter la destruction de votre Turbelle[®]. Le remontage de la pompe obéit tout simplement à l'ordre inverse au démontage.

Turbelle®

stream old model

Teileabbildung • Illustration of parts • Illustration des pièces

Teileabbildung • Illustration of parts • Illustration des pièces

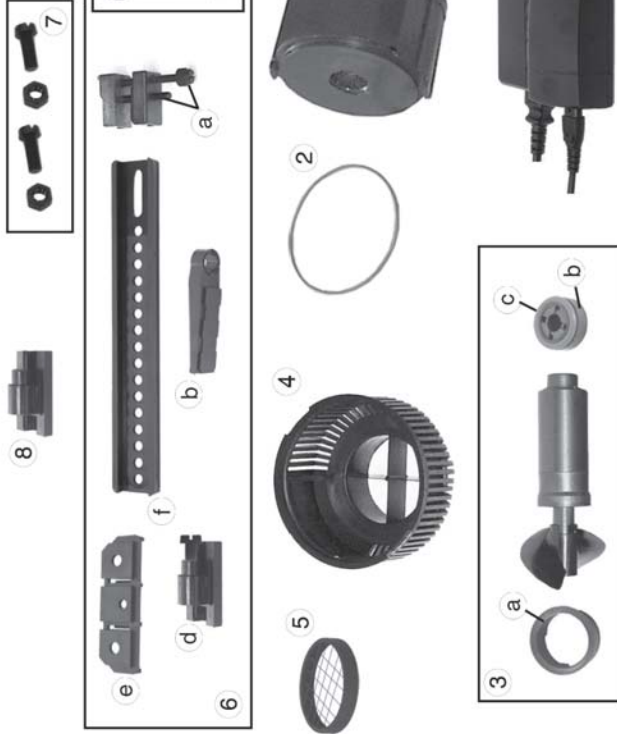
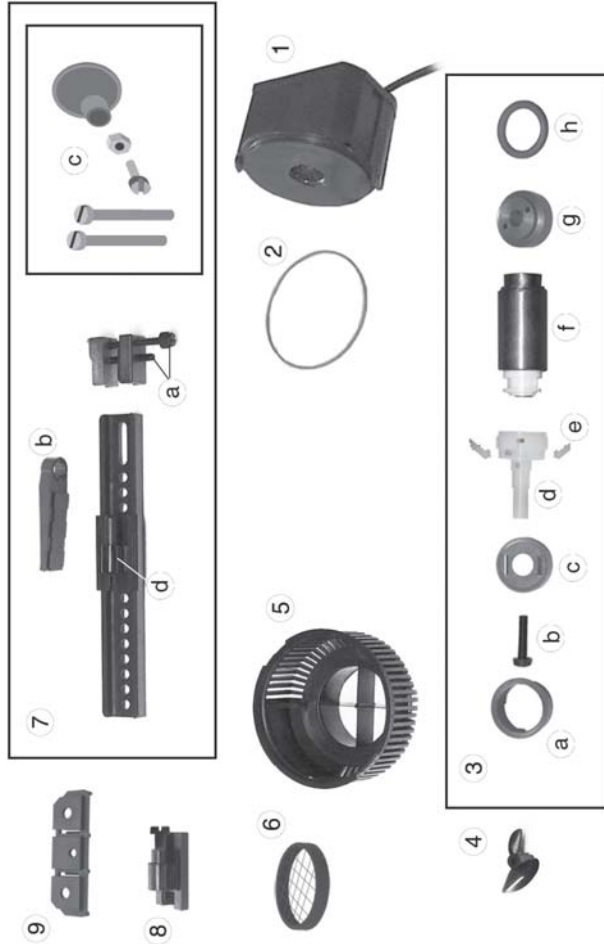

6060.000	6080.000	6130.000	Ersatzteilliste Turbelle® stream	List of spare parts Turbelle® stream	Liste des pièces Turbelle® stream
1	6060.015	6080.015	6130.015	Motor block	Bloc moteur
2	3000.020	3000.020	3000.020	O-ring seal, 78x2.5mm	Joint torique, 78x2,5mm
3	6080.600	6080.600	6080.600	Drive unit	Entraînement
3a	3000.620	3000.620	3000.620	Bearing bush	Coussinet
3b	6080.641	6080.641	6080.641	Screw M4x16	Vis M4x16
3c	3000.650	3000.650	3000.650	Lagerschale	Coquille
3d	6080.640	6080.640	6080.640	Drive shaft	Arbre d'entraînement
3e	3000.660	3000.660	3000.660	2 Brake shoes	2 Mâchoires
3f	3000.630	3000.630	3000.630	Magnet rotor	Magnetrotor
3g	3000.610	3000.610	3000.610	Lager oben	Palier supérieur
3h	3000.612	3000.612	3000.612	O-Ring, 13x2.5mm	Joint torique, 13x2,5mm
4	6060.120	6080.120	6200.120	Hydropropeller	Hydropulseur
5	6080.130	6080.130	6200.130	Ansauggehäuse	Corps d'aspiration
6	6080.200	6080.200	6212.200	Schutzgitter	Grille de protection
7	6080.250	6080.250	6080.250	Turbelle®-Halter	Support Turbelle®
7a	3000.243	3000.243	3000.243	Schraubenset	Set vis
7b	6080.400	6080.400	6080.400	Schwenkarm	Bras pivotant
7c	3000.244	3000.244	3000.244	Halter-Erweiterung	Prolongateur de support
7d	6080.230	6080.230	6080.230	Schiebeteil mit Angel	Pièce couliss. avec gond
8		6200.230		Schiebeteil + Schraube	Pièce couliss. avec vis
9		6080.250		Halter-Stabilisator	Stabilisator support

Die Teileabbildung zeigt die mitgelieferten Einzelteile. Die Ersatzteilliste enthält auch Teile die davon abweichen können. The illustration shows the individual parts supplied. The list of spare parts may also contain parts which deviate. L'illustration indique les pièces individuelles utilisées. La liste de pièces détachées comporte des pièces pouvant différer de cette illustration.

6101.000	6201.000	6301.000	Ersatzteilliste Turbelle® stream	List of spare parts Turbelle® stream	Liste des pièces Turbelle® stream
1	6101.015	6201.015	6301.015	Motor block	Bloc moteur
2	3000.020	3000.020	3000.020	O-Ring, 78x2.5mm	Joint torique, 78x2,5mm
3	6100.700	6200.700	6300.700	Antriebsseinheit+Propeller	Entraînement + pulseur
3a	3000.620	3000.620	3000.620	Lagerbuchse	Coussinet
3b	3000.610	3000.610	3000.610	Lager oben	Palier supérieur
3c	3000.612	3000.612	3000.612	O-Ring, 13x2.5mm	Joint torique, 13x2,5mm
4	6080.130	6200.130	6300.130	Ansauggehäuse ø63mm	Corps d'aspiration ø63mm
5	6080.200	6212.200	6212.200	Schutzgitter	Grille de protection
6	6200.255	6200.255		Turbelle®-Halter	Support Turbelle®
6a	3000.243	3000.243		Schraubenset	Set vis
6b	6080.400	6080.400	6080.400	Schwenkarm	Bras pivotant
6c	3000.244	3000.244		Halter-Erweiterung	Prolongateur de support
6d	6200.230	6200.230		Schiebeteil + Schraube	Pièce couliss. avec vis
6e	6080.250	6080.250		Halter-Stabilisator	Stabilisator support
6f	3000.220	3000.220		Lochschiene	Barre de montage
7			1281.313	2 Schrauben+2Muttern M6	2 vis+ 2 écrous M6x16mm
8			6080.230	Schiebeteil mit Angel	Pièce couliss. avec gond
9	6101.240			Netzteil 15-24V DC	Alimentation 15-24V DC
10		6300.240		Netzteil 24V DC	Alimentation 24V DC

Die Teileabbildung zeigt die mitgelieferten Einzelteile. Die Ersatzteilliste enthält auch Teile die davon abweichen können. The illustration shows the individual parts supplied. The list of spare parts may also contain parts which deviate. L'illustration indique les pièces individuelles utilisées. La liste de pièces détachées comporte des pièces pouvant différer de cette illustration.

Wavebox 6212

Teileabbildung der Wavebox • Illustration of parts of the Wavebox
Illustration des pièces Wavebox



Ersatzteilliste • List of spares • Liste de pièces

	Wavebox	Wavebox	Wavebox
6212.000	Wavebox	Wavebox	Wavebox
1	6212.100 Wavebox-Gehäuse	Corps de Wavebox	Corps de Wavebox
2	6261.000 Wavebox-Pumpe	Wavebox pump	Pompe-Wavebox
3	6250.510 O-Ring Silikon 50 x 6 mm	O-ring seal 50x6 mm	Joint torique 50x6 mm
4	6212.200 Schutzgitter	Protective grating	Grille de protection
5	6212.300 Schaumstoffring	Sponge-ring	Mousse de maintien
6	6212.020 Deckel mit 12 Schlitzfen	Cover with twelve slots.	Couvercle à 12 ouvertures
7	6212.070 Sicherungsplatte	Retaining plate	Plaque de verouillage
8	3166.250 Comline-Halter	Comline support	Support Comline
8a	3000.240 Klemmhalter	Clamp holder	Attache de support
8b	1281.313 2 Schrauben+2Muttern M6	2 screw+2 nuts M6x16mm	2 vis+ 2 écrous M6x16mm
8c	3000.244 Halter-Erweiterung	Holding device extension	Prolongateur de support
8d	3060.420 Sauger 3 Stück	Suction bell 3 pcs.	Ventouses 3 pièces
9	6091.000 Wavecontroller	Wavecontroller	Wavecontroller
10	7094.050 Fotozelle	Photo-electric cell	Cellule photo
11	6101.240 Netzteil 15-24V DC	Power Supply Unit 15-24 VDC	Alimentation 15-24V DC

Teileabbildung der Wavebox-Pumpe • Illustration of parts of the Wavebox pump
Illustration des pièces pompe-Wavebox

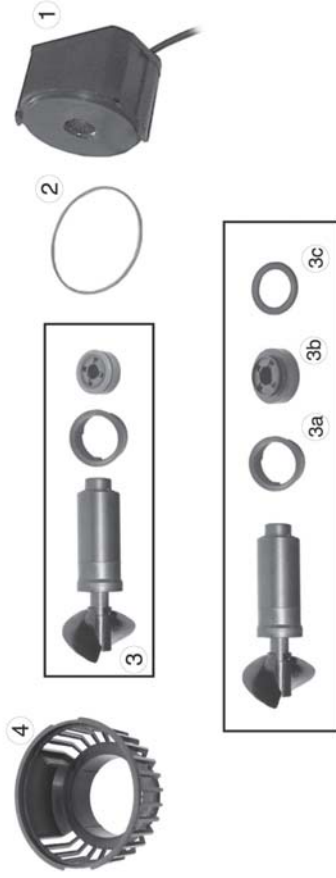

Ersatzteilliste • List of spares • Liste de pièces

	Wavebox-Pumpe	Wavebox pump	Pompe-Wavebox
6261.000	Motorblock	Motor block	Bloc moteur
1	6261.015 O-Ring, 78x2,5mm	O-ring seal, 78x2.5mm	Joint torique, 78x2,5mm
2	3000.020 Antriebseinheit+Propeller	Drive unit + propeller	Entrainement + pulseur
3	3000.620 Lagerbuchse	Bearing bush	Coussinet
3a	3000.610 Lager oben	Upper bearing	Pailier supérieur
3b	3000.612 O-Ring, 13x2,5mm	O-ring seal, 13x2.5mm	Joint torique, 13x2,5mm
3c	6300.130 Ansauggehäuse	Suction housing	Corps d'aspiration
4			

Die Teileabbildung zeigt die mitgelieferten Einzelteile. Die Ersatzteilliste enthält auch Teile die davon abweichen können.

The illustration shows the individual parts supplied. The list of spare parts may also contain parts which deviate.

L'illustration indique les pièces individuelles utilisées. La liste de pièces détachées comporte des pièces pouvant différer de cette illustration.

Turbelle® nanostream®

Teileabbildung • Illustration of parts • Illustration des pièces

6025.000	6045.000	6055.000	Turbelle® nanostream®			
1	6025.100	6045.100	6055.100	Motorblock	Motor block	Bloc-moteur
2	6025.130	6045.130	6045.130	Propellergehäuse	Propeller housing	Corps de pompe
3	6025.700	6025.700	6025.700	Antriebseinheit	Drive unit	Entraînement
4	6025.740	6025.740	6025.740	Scheibe für Antrieb	Disc for drive	Rondelle d'entraînement
5	6025.510	6025.510	6025.510	Klemme	Clamp	Pince
6	6025.500	6025.500	6025.500	Magnet Holder	Magnet Holder	Magnet Holder
7			6055.240	Netzteil 12-24V DC	Power supply unit 12-24V DC	Alimentation 12-24V DC
8	6025.200	6025.200	6025.200	Schutzgitter	Protective grating	Grille de protection
9	6200.509	6200.509	6200.509	9 Elastikpuffer f. Magnet Holder	9 elastic pads f. Magnet Holder	9 tampons pour Magnet Holder

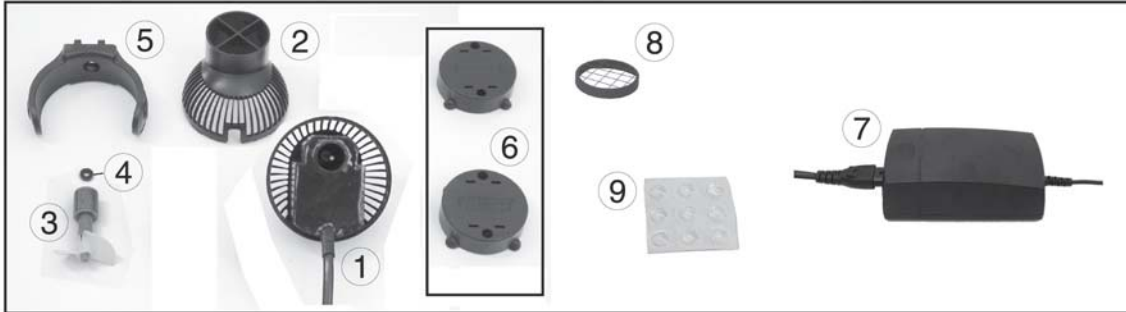

Turbelle® stream



	6060	6080	6000	6100	6200	Turbelle® stream		
1	6060	6080	6100.10	6100.10	6200.10	Pumpe	Pump	Pompe
2			7240.27	7240.27	7240.27	Treiber	Driver	Driver
3			7210.202	7410.602	6200.80	Trafo	Transformer	Transformateur

all other parts see Turbelle® stream new model

	2002	4002	Teilleiste	List of Parts	Liste de pièces
1	104.19	104.19	Schraube V2A M3x10	Screw V2A M3x10	Vis V2A M3x10
2	2002.02	4002.02	Deckel	Lid	Couvercle
3	4002.09	4002.09	Lüfter	Fan	Ventilateur
4	4002.26	4002.26	Motorlager (2St.)	Motor bearing (2pcs.)	Palier moteur (2pièces)
5	2002.11	4002.11	Motor 220V mit Kabel vergossen (mit 5a)	Motor 220V sealed with main cable (with 5a)	Moteur 220V coulé avec câble (avec 5a)
5a	2002.22	4002.22	Motoranker	Rotor	Inclut
6	4002.08	4002.08	Knebel (10St.)	Retainer (10pcs.)	Bouchon (10pièces)
7	4002.12	4002.12	Gummifuß (4St.)	Rubber mount (4pcs.)	Pied caoutchouc (4pièces)
8	4002.07	4002.07	Holm (2St.)	Motor bearer (2pcs.)	Traverse (2pièces)
9	4002.20	4002.20	Wellenrohr (mit 9a / 9b)	Shaft housing (with 9a / 9b)	Collone d'axe (avec 9a / 9b)
9a	4002.203	4002.203	Filzstreifen	Felt strip	Langnette de feutre
9b	4002.202	4002.202	Spannring	Clamping ring	Anneau tendeur
10	4002.06	4002.06	Schraube V2A M4x20	Screw V2A M4x20	Vis V2A M4x20
11	2002.10	4002.10	Motorgehäuse	Motor housing	Boîtier moteur
12	4002.13	4002.13	Welle (mit Ritzel 12a)	Shaft set (with 12a)	Axe complet (avec 12a)
12a	4002.131	4002.131	Ritzel mit Feder	Pinion with spring	Roue avec ressort
13	102.40	102.40	Spannhalter V4A	Mounting clamp V4A	Attache V4A
14	851.44	851.44	Scheibe	Disc	Disque
15	102.43	102.43	Schraube V4A M6x12	Screw V4A M6x12	Vis V4A M6x12
16	141.14	141.14	Lagerscheibe	Thrust washer	Rondelle
17	141.15	141.15	Kreisellager	Impeller bearing	Coussinet du rotor
18	121.16	141.16	Kreiselgehäuse	Impeller housing	Carter du rotor
19	121.17	141.17	Kreisel	Impeller	Rotor
20	141.18	141.18	Schraubstutzen	Intake fitting	Reccord fileté
21	4002.25	4002.25	Reparaturbeutel (1, 12, 16, 17)	Repair kit (1, 12, 16, 17)	Set réparation (1, 12, 16, 17)
			Zubehör (extra bestellen)	Accessories (order separately)	Accessoires (commander séparément)
Z1	102.41	102.41	Spannwinkel V4A	Universal bracket V4A	Cornière V4A
Z2	851.41	851.41	Halter für TUNZE SYSTEM	Holder for TUNZE SYSTEM	Support pour TUNZE SYSTEM
Z3	708	708	powertimer	powertimer	powertimer
Z4	7082	7082	powertimer mit Ebbe-Flut Steuerung	powertimer with high and low tide simulation	powertimer av. créer un mouvement de marée
Z5	4002.77	4002.77	Strömungswinkel	Flow deflector	Coue d'écoulem
Z6	2002.71	2002.71	Bio-Anschluß	Bio connection	Raccord bioZ7
Z7	1001.79	1652.79	Schlitzkörper	Strainer	Crépine
Z8	1001.76	1001.76	Rohrstück	Tube	Partie de tuyau
Z9	1001.78	1001.78	Rohrmuffe ø21/25	Connecting sleeve ø21/25	Manchon de tuyau ø21/25
Z10	3000.78	3000.78	Rohrmuffe ø25/28	Connecting sleeve ø25/28	Manchon de tuyau ø25/28
Z11	1001.80	1001.80	T-Stück	T piece	Branchement en T

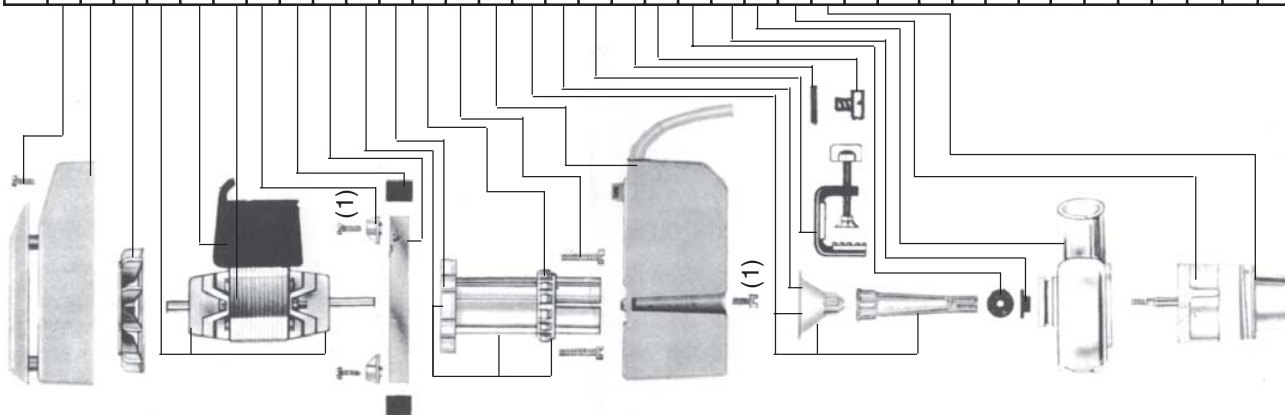

ComLine Filter 3166 / 3167

Teileabbildung • Illustration of parts • Illustration des pièces 3166 / 3167

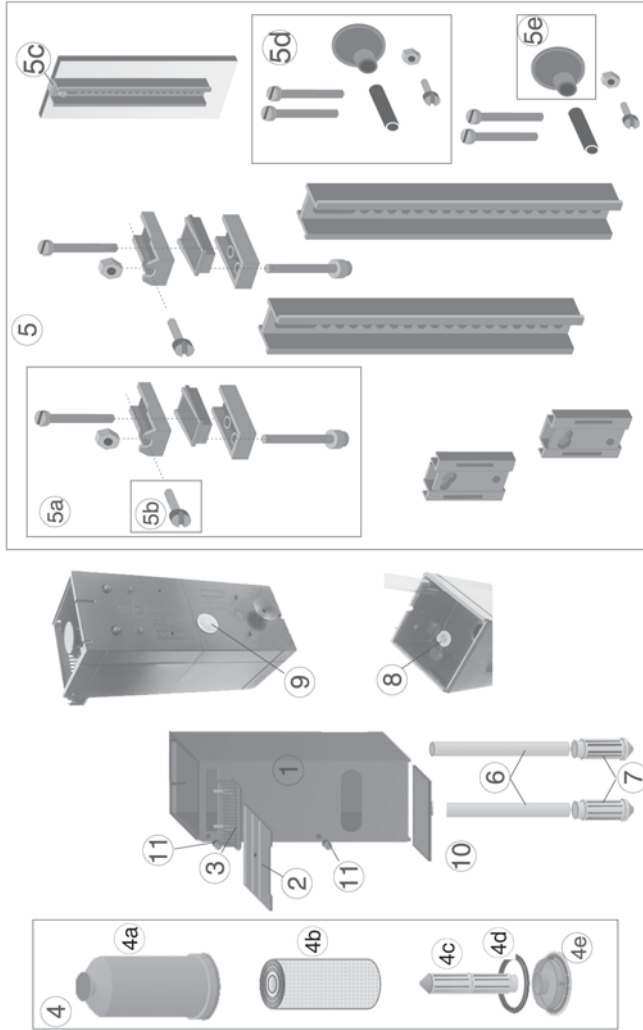

3166	3167	Ersatzteilliste	List of spares	Liste des pièces
1	3167.10	Gehäuse	Housing	Corps de filtre
2	3166.02	Schiebedeckel	Sliding cover	Couvercle
3	5000.15	Ansaugschutz	Protective grid	Grille d'aspiration
4	3166.20	Comline-Glocke kompl.	Comline bell complete	Cloche Comline complète
4a	3166.28	Topf mit Griff	Pot with handle	Cloche avec poignée
4b	800.01	Filterpatronen (5 Stück)	Filter cartridges (5 ea.)	Cartouches filtrantes (5 p.)
4c	800.06	Schlitzkörper	Strainer	Crépine de cloche
4d	820.29	Rücklaufsperr	Return stop	Anti-retour
4e	820.25	Schraubendeckel	Screw cap	Couvercle à visser
5	3166.25	Comline Halter	Comline holder	Support Comline
5a	3000.24	Klemmhalter	Clamp holder	Attache de support
5b	1281.313	2 Schrauben + 2 Muttern M6	2 screw + 2 nuts M6	2 viss + 2 écrou M6
5c	3000.28	Haltebügel	Holding bracket	Etrier pour support
5d	3000.244	Halterweiterung	Holding device extension	Prolongateur de support
5e	3060.44	Sauger (4 Stück)	Suction cup (4 pcs.)	Ventouses (4 pièces)
6	2 x 3166.76	4 x 3166.76	Tube 19 x 300	Tuyau 19 X 300
7	2 x 104.79	4 x 104.79	Schlitzkörper	Crépine
8	3166.05	2 x 3166.05	Kappe H7A, ø 19mm	Obturbateur H7A, ø 19mm
9	235.481	2 x 235.481	Kappe H14, ø 26mm	Obturbateur H14, ø 26mm
10	3166.07	3166.07	Sicherungsplatte	Plaque de verrouillage
11	2 x 3166.06	3 x 3166.06	Kappe schwarz ø 9,5 mm	Obturbateur noir ø 9,5mm

ComLine Bio-Hydro-Reactor 3179

Teilliste • List of parts • Liste de pièces 3179

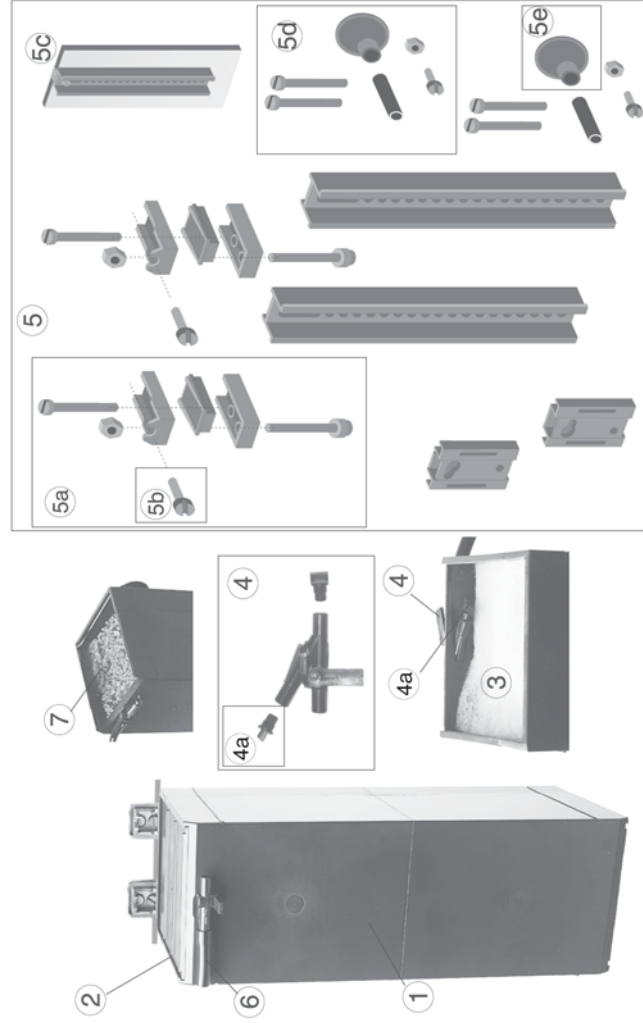

3179	Teilliste	List of parts	Liste de pièces
1	3179.10	Gehäuse	Corps de filtre
2	3166.02	Schiebedeckel	Couvercle
3	3197.05	Filtervlies	Filter mat
4	0390.460	Y-Abzweigung	Y-branch
4a	879.711	Biowasser-Verteilerdüse	Distribution nozzle
5	3166.25	Comline Halter	Comline holder
5a	3000.24	Klemmhalter	Clamp holder
5b	1281.313	2 Schrauben + 2 Muttern M6	2 screw + 2 nuts M6
5c	3000.28	Haltebügel	Holding bracket
5d	3000.244	Halterweiterung	Holding device extension
5e	3060.44	Sauger (4 Stück)	Suction cup (4 pcs.)
6	1678.39	Schlauch 6x9mm	Hose 6x9mm (.23x.35 in.)
7	875.95	Granovit 700ml	Granovit 700ml

ComLine DOC Skimmer

Teileabbildung • Illustration of parts • Illustration des pièces

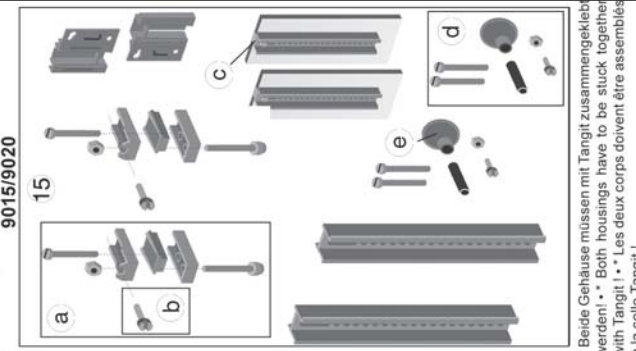
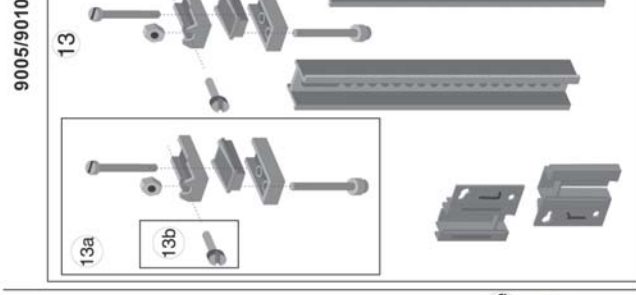
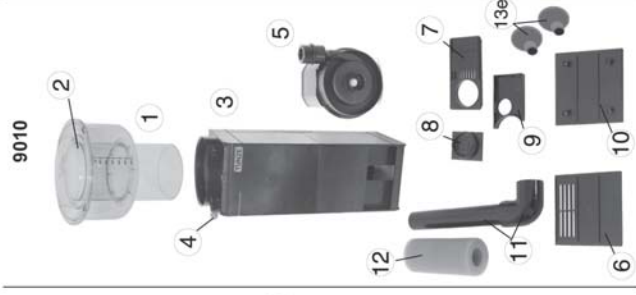

* Beide Gehäuse müssen mit Tangit zusammengeklebt werden! • • Both housings have to be stuck together with Tangit! • • Les deux corps doivent être assemblés à la colle Tangit!

9005	9010	Ersatzteilliste Abschäumer 9005,9010	List of spare parts Skimmer 9005,9010	Liste des pièces Ecumeur 9005, 9010
1	9005.140	Schaumtopf	Skimmer cup	Godet d'écumage
2	0214.150	Schaumtopfdeckel	Skimmer cup lid	Couvercle de godet
3	9010.100	Gehäuse	Housing	Corps d'écumeur
4	9010.360	Luftinstellschraube M8	Air regulator screw M8	Vis de réglage M8
5	9005.040	Hydrofoamer	Hydrofoamer	Hydrofoamer
6	3130.020	Deckel mit 4 Schlitzfen	Cover with four slots	Couvercle à 4 ouvertures
7	9010.300	Abdeckung mit Schiebendeckel	Cover with sliding cover	Couvercle frontal à coulisse
8	9010.350	Kappe auf Abdeckung	Cap with cover	Obtrateur
9	9010.400	Muffe unter Abdeckung	Sleeve below cover	Pièce manchon
10	9010.200	Deckel für Sauger	Cover for aspirator	Couvercle pour ventouses
11	9010.700	Rohr mit Muffe	Tube with bushing	Tuyau et coude
12	0800.140	Patronenkern zu 800.22	Cartridge core to 800.22	Coeur de cartouche p.800.22
13	3130.250	Comline-Schäumer-Halter	Comline skimmer support	Support d'écumeur Comline
13a	3000.240	3000.240 Klemmhalter	Clamp holder	Attache de support
13b	1281.313	2 Schrauben+2Muttern M6	2 screw+2 nuts M6x16mm	2 vis+ 2 écrous M6x16mm
13c	3000.280	Haltebügel	Holding bracket	Etrier pour support
13d	3000.244	3000.244 Halter-Erweiterung	Holding device extension	Prolongateur de support
13e	3060.440	3060.440 Sauger 4 Stück	Suction bell 4 pcs.	Ventouses 4 pièces

Die Teileabbildung zeigt die mitgelieferten Einzelteile. Die Ersatzteilliste enthält auch Teile die davon abweichen können.
The illustration shows the individual parts supplied. The list of spare parts may also contain parts which deviate.
L'illustration indique les pièces individuelles utilisées. La liste de pièces détachées comporte des pièces pouvant différer de cette illustration.

9015	9020	Ersatzteilliste Abschäumer 9015,9020	List of spare parts Skimmer 9015,9020	Liste des pièces Ecumeur 9015, 9020
1	9015.140	Schaumtopf	Skimmer cup	Godet d'écumage
2	9020.140	Schaumwasserabführung	Foam extraction unit	Réacteur à évacuation directe
3	0214.150	Schaumtopfdeckel	Skimmer cup lid	Couvercle de godet
4	9010.100	Gehäuse	Housing	Corps d'écumeur
5	9010.360	Luftinstellschraube M8	Air regulator screw M8	Vis de réglage M8
6	9010.040	Hydrofoamer	Hydrofoamer	Hydrofoamer
7	3130.020	Deckel mit 4 Schlitzfen	Cover with four slots	Couvercle à 4 ouvertures
8	9010.300	Abdeckung mit Schiebendeckel	Cover with sliding cover	Couvercle frontal à coulisse
9	9010.350	Kappe auf Abdeckung	Cap with cover	Obturateur
10	9010.400	Muffe unter Abdeckung	Sleeve below cover	Pièce manchon
11	9010.200	Deckel für Sauger	Cover for aspirator	Couvercle pour ventouses
12	9010.700	Rohr mit Muffe	Tube with bushing	Tuyau et coude
13	0800.140	Patronenkern zu 800.22	Cartridge core to 800.22	Coeur de cartouche p.800.22
14	1075/2	Ablauf-Schlauch	Outlet hose	Tuyau d'évacuation
15	3130.250	Comline-Schäumer-Halter	Comline skimmer support	Support d'écumeur Comline
15a	3000.240	3000.240 Klemmhalter	Clamp holder	Attache de support
15b	1281.313	2 Schrauben+2Muttern M6	2 screw+2 nuts M6x16mm	2 vis+ 2 écrous M6x16mm
15c	3000.280	3000.280 Haltebügel	Holding bracket	Etrier pour support
15d	3000.244	3000.244 Halter-Erweiterung	Holding device extension	Prolongateur de support
15e	3060.440	3060.440 Sauger 4 Stück	Suction bell 4 pcs.	Ventouses 4 pièces

Die Teileabbildung zeigt die mitgelieferten Einzelteile. Die Ersatzteilliste enthält auch Teile die davon abweichen können.
The illustration shows the individual parts supplied. The list of spare parts may also contain parts which deviate.
L'illustration indique les pièces individuelles utilisées. La liste de pièces détachées comporte des pièces pouvant différer de cette illustration.

Classic DOC Skimmer

Teileabbildung • Illustration of parts • Illustration des pièces

9205/9210

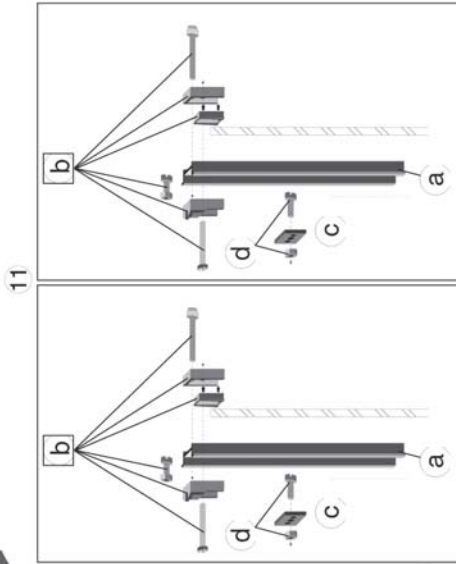
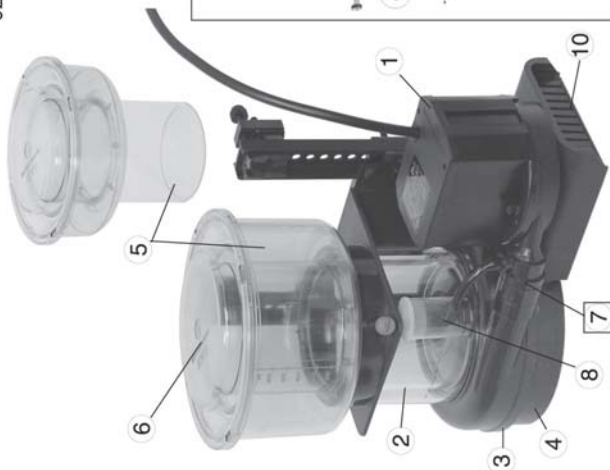

Ersatzteile Antriebseinheit • Spare parts of drive unit • Pièces équipement mobile



1 3000.600	Antriebseinheit	Drive unit	Equipage mobile
2 3000.620	Lagerbuchse	Bearing bush	Coussinet
3 3000.650	Lagerschale	Bearing shell	Coquille
4 3000.640	Antriebswelle	Drive shaft	Arbre d'entraînement
5 3000.660	2 Bremsbacken	2 Brake shoes	2 Mâchoires
6 3000.630	Magnetrotor	Magnetic rotor	Magnetorotor
7 3000.610	Lager oben	Upper bearing	Palier supérieur
8 3000.612	O-Ring, 13x2,5mm	O-ring seal, 13x2,5mm	Joint torique, 13x2,5mm

Ersatzteile Schäumerpumpen • Spare parts of skimmer pumps • Pièces pour pompes d'écumeurs

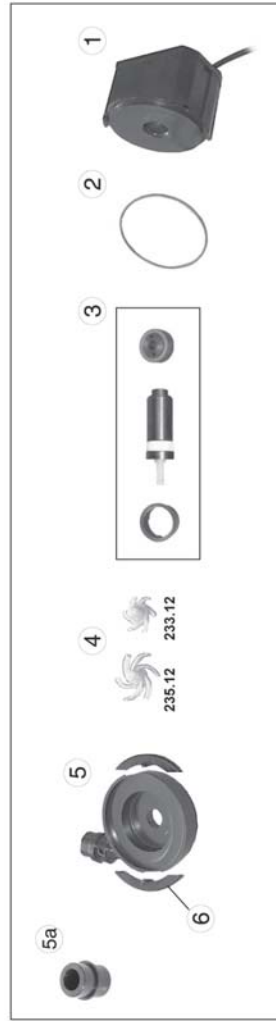

9005.040	9010.040	Hydrofoamer	Hydrofoamer	Hydrofoamer
1 9005.015	9010.015	Motorblock	Motorblock	Bloc moteur
2 3000.020	3000.020	O-Ring, 78x2,5mm	O-Ring, 78x2,5mm	Joint torique, 78x2,5mm
3 3000.600	3000.600	Antriebseinheit	Antriebseinheit	Equipage mobile
4 0233.120	0235.120	Kreisel	Kreisel	Turbine HP
5 0235.130	0235.130	Kreiselgehäuse	Kreiselgehäuse	Corps de pompe
5a 3130.160	3130.160	Düse	Düse	Use
6 0235.140	0235.140	2 Klammern	2 Klammern	2 clips

9205	9210	Ersatzteilliste Abschäumer 9205, 9210	List of spare parts Skimmer 9205, 9210	Liste des pièces Ecumeur 9205, 9210
1 9005.040	9010.040	Hydrofoamer	Hydrofoamer	Hydrofoamer
2 0230.660	0230.660	Abschäumer-Oberenteil	Skimmer casing	Boîtier
3 0230.050	0230.050	Scheibe	Disc	Disque
4 0225.040	0225.040	Unterteil	Skimmer housing, low	Partie inférieure
5 9005.140	0220.140	Schaumtopf	Skimmer cup	Godet d'écumage
6 0214.150	0214.150	Schaumtopfdeckel	Skimmer cup lid	Couvercle de godet
7 0230.350	0230.350	Düsenrohr	Pressure pipe	Lance
8 0230.490	0230.490	Schalldämpfer m. Schlauch	Silencer w air hose	Silencieux a. tuyau
8a 0235.484	0235.484	Kappe	Cap	Bouchon
8b 0230.491	0230.491	Kappe mit 6,5mm Bohrung	Cup with 6,5mm hole	Bouchon percé 6,5mm
9 3130.360	3130.360	Luftfeinstellschraube	Air regulator screw	Vis de réglage
10 0230.550	0230.550	Konsole	Pump support	Support de pompe
11 0230.250	0230.250	Schäumer-Halter	Skimmer support	Support écumeur
11a 3000.220	3000.220	Lochschiene	Mounting bar	Barre de montage
11b 3000.240	3000.240	Klemnhalter	Clamp holder	Attache de support
11c 3000.261	3000.261	Verbindungsstück ohne Gewinde	Plate without thread	Plaque sans filets
11d 0230.252	0230.252	2 Schrauben+2Mutt. M6x25	2 screw+2 nuts M6x25mm	2 vis+ 2 écrous M6x25mm

Nano DOC Skimmer / Nano cleaner / Nano pump

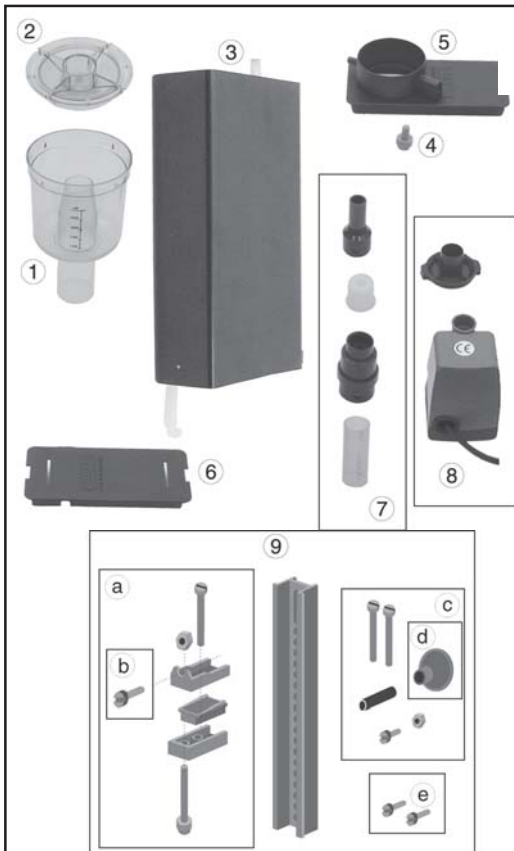

Teileabbildung • Illustration of parts • Illustration des pièces 9002
< 2008

	9002	Ersatzteilliste	List of spare parts	Liste des pièces
	1	3110.141 Schaumtopf	Skimmer cup	Godet d'écumage
	2	3110.150 Schaumtopfdeckel	Skimmer cup lid	Couvercle de godet
	3	9002.100 Gehäuse	Housing	Corps d'écumeur
	4	3130.360 Luftschraube	Airscrew	Vis d'air
	5	9002.030 Deckel oben	Upper lid	Couvercle supérieur
	6	3110.310 Deckel unten	Lower lid	Couvercle inférieur
	7	9002.400 Ausgangsrohr mit Düse	Outlet pipe with nozzle	Sortie avec buse d'injection
	8	0800.040 Nano pump	Nano pump	Nano pump
	9	9002.250 Nano-Halter	Nano holder	Support Nano
	9a	3000.240 Klemmhalter	Clamp holder	Attache de support
	9b	1281.313 1 Schraube + 1 Mutter M6	1 screw + 1 M6nut	1 vis + 1 écrous M6
	9c	3000.244 Haltererweiterung	Holding device extension	Prolongateur de support
	9d	3060.420 Sauger (3 Stück)	Suction cup (3 pcs.)	Ventouses (3 pièces)
	9e	3000.246 2 Schrauben M5x10mm	2 screws M5x10mm (.39 in.)	2 vis M5x10mm

Die Teileabbildung zeigt die mitgelieferten Einzelteile. Die Ersatzteilliste enthält auch Teile die davon abweichen können.

The illustration shows the individual parts supplied. The list of spare parts may also contain parts which deviate.

L'illustration indique les pièces individuelles utilisées. La liste de pièces détachées comporte des pièces pouvant différer de cette illustration.

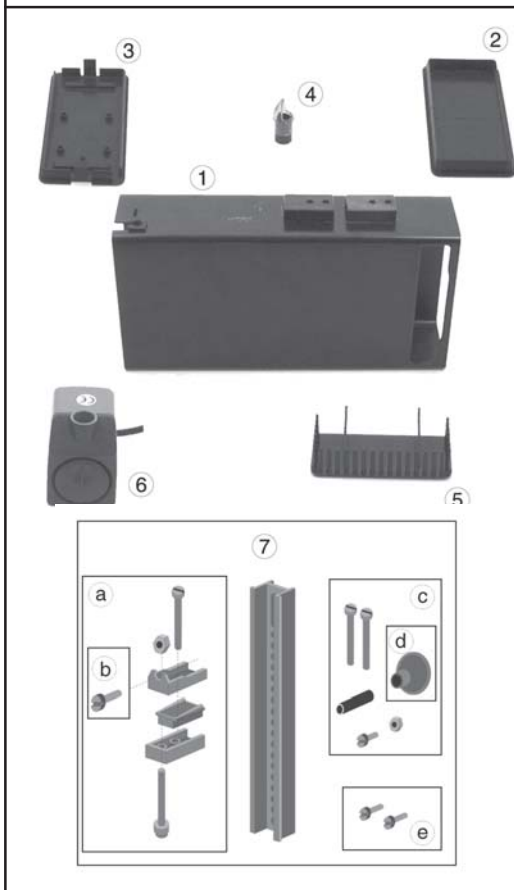

Teileabbildung • Illustration of parts • Illustration des pièces 3165
< 2008

	3165	Ersatzteilliste	List of spare parts	Liste des pièces
	1	3165.100 Gehäuse	Housing	Corps de filtre
	2	5024.020 Deckel oben	Upper lid	Couvercle supérieur
	3	3165.080 Deckel unten	Lower lid	Couvercle inférieur
	4	3165.40 Ausgangsrohr m. Strömungswinkel	Outlet tube with flow deflector	Sortie avec déflecteur
	5	5000.150.S Ansaugschutz	Protective grid	Grille d'aspiration
	6	0800.040 Nano pump	Nano pump	Nano pump
	7	9002.250 Nano-Halter	Nano holder	Support Nano
	7a	3000.240 Klemmhalter	Clamp holder	Attache de support
	7b	1281.313 1 Schraube + 1 Mutter M6	1 screw + 1 nut M6	1 vis + 1 écrou M6
	7c	3000.244 Haltererweiterung	Holding device extension	Prolongateur de support
	7d	3060.420 Sauger (3 Stück)	Suction cup (3 pcs.)	Ventouses (3 pièces)
	7e	3000.264 2 Schrauben M5x10mm	2 screws M5x10mm (.39 in.)	Vis M5 x 10mm

Die Teileabbildung zeigt die mitgelieferten Einzelteile. Die Ersatzteilliste enthält auch Teile die davon abweichen können.

The illustration shows the individual parts supplied. The list of spare parts may also contain parts which deviate.

L'illustration indique les pièces individuelles utilisées. La liste de pièces détachées comporte des pièces pouvant différer de cette illustration.

Teileabbildung • Illustration of parts • Illustration des pièces 800.04



	Ersatzteilliste	List of spare parts	Liste des pièces
1	0800.040 Nano Pump	Nano Pump	Nano Pump
2	0800.042 Antriebseinheit	Drive assembly	Entraînement
3	0800.048 Pumpendeckel	Pump cover	Couvercle de pompe
4	0800.043 Deckel auf Kreiselgehäuse	Cover on impeller housing	Couvercle de turbine
5	0800.047 Ausgangsrohr ø13mm	Outlet tube, diam. (.51 in.)	Sortie ø13mm
6	3165.400 Ausgangsrohr mit Strömungswinkel	Outlet tube with flow deflector	Sortie avec déflecteur
7	9002.400 Ausgangsrohr mit Düse	Outlet tube with nozzle	Sortie avec buse d'injection

Abschäumer • Skimmer • Ecumeur



233/2*
220/3



240/2*
240/3



230/2*
230/3

* Artikelnummer vom Vorgängermodell
* Order no. for previous model

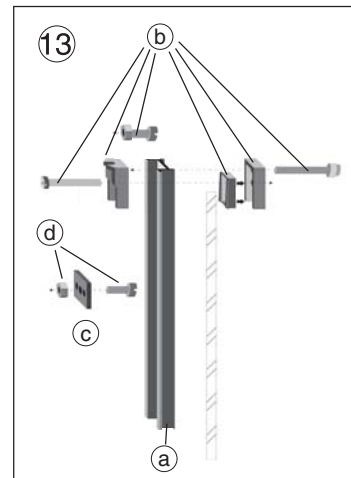

Teilleiste • List of Parts • Liste de pieces

	220/3	230/3	240/3	Abschäumer	Skimmer	Ecumeur
1	220.04 ¹	230.04 ²	240.04 ³	Pumpe mit 9	Pump with 9	Pompe avec 9
2	233.66	230.66	240.67	Abschäumer-Oberteil	Skimmer casing	Boîtier
3	230.05	230.05	230.05	Scheibe	Disk	Disque
4	225.04	225.04	225.04	Unterteil	Skimmer body lower part	Partie inférieure
5	233.14	220.14	245.14	Schaumtopf ohne 6/7	Skimmer cup without 6/7	Godet d'écumage sans 6/7
6			245.13	Schaumzylinder	Cylinder	Cylindre
7	214.15	214.15	214.15	Schaumtopfdeckel	Skimmer lid	Couvercle de godet
8	230.35	230.35	230.35	Düsenrohr	Pressure pipe	Lance
9	233.13	235.13	235.13	Kreiselgeh. mit 9A/9B	Impeller hous.with 9A/9B	Chambre de rotor avec 9A/9B
9a	233.135	235.135	235.135	Düse (weiß)	Nozzle (white)	Buse (blanc)
9b	233.165	230.165	230.165	Vordüse (braun)	Pre-nozzle (brown)	Pré-buse (brun)
10	230.49	230.49	230.49	Schalld. mit Lufts.	Silencer with air hose	Silencieux av. tuy. souple d'air
10a	235.484	235.484	235.484	Kappe	Cup	Bouchon
10b	230.491	230.491	230.491	Kappe	Cup	Bouchon
11	3130.36	3130.36	3130.36	Luftestellschraube	Air regulator screw	Vis réglage d'air
12	230.55	230.55	230.55	Konsole	Pump support	Support de pompe
13	230.25 ⁴	230.25 ⁴	230.25 ⁴	2 Halter	2 Holder	2 Support
13a	2x3000.22	2x3000.22	2x3000.22	Lochschiene	Mounting Bar	Barre de montage
13b	2x3000.24	2x3000.24	2x3000.24	Klemmhalter	Clamp holder	Attache
13c	2x3000.261	2x3000.261	2x3000.261	Verbindungsstück o. Ge.	Plate without thread	Plaque sans filets
13d	230.252	230.252	230.252	2 Schr.+2Mutt.M6x25 sw	2 screwM6x25 +2 nuts black	2 viss M6x25+ 2 écrou noir
13	233.12	235.12	235.12	Kreisel	Impeller	Turbine
14			7240.26 ⁵	Treiber	Driver	Driver
15			7410.602 ⁶	Transformator	Transformer	Transformateur

Artikelnummer vom Vorgängermodell:
Order no. for previous model:

¹ 233.02

² 235.02

³ 240.02

⁴ 2x3000.14 + 2x102.45

⁵ 240.24

⁶ 7400.60

TUNZE SYSTEM Abschäumer • Skimmer • Ecumeur

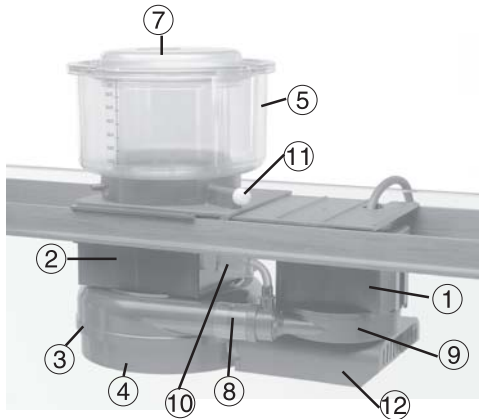

238/2*
225/3

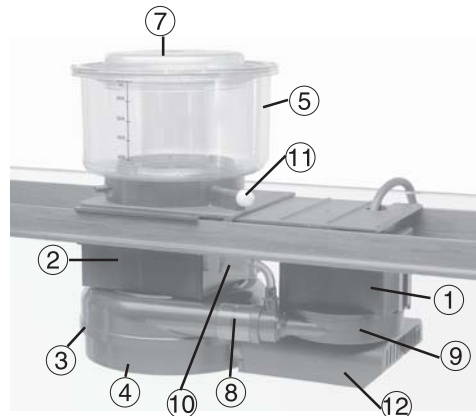

235/2*
235/3

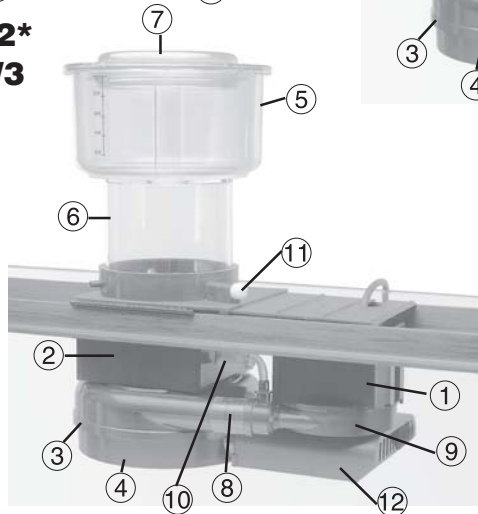

245/2*
245/3

* Artikelnummer vom Vorgängermodell
* Order no. for previous model

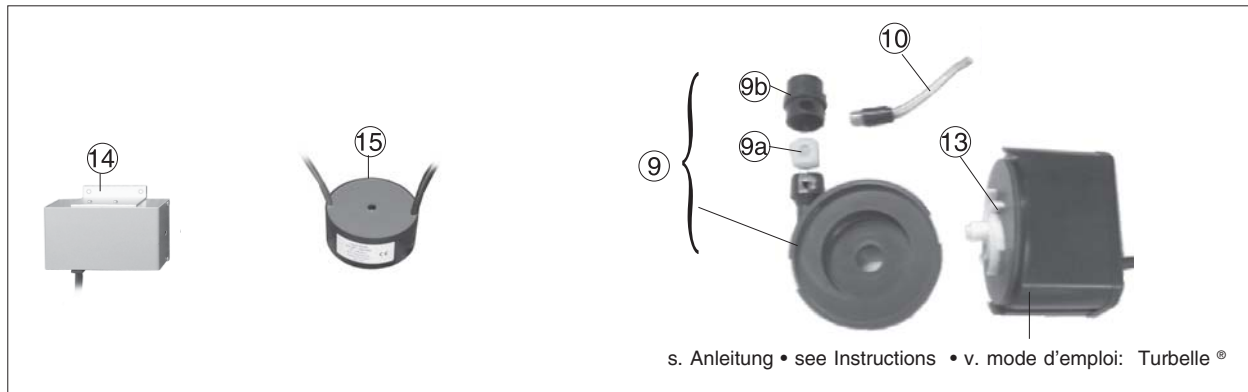

Teilleiste • List of Parts • Liste de pieces

	225/3	235/3	245/3	Abschäumer	Skimmer	Ecumeur
1	220.04 ¹	230.04 ²	240.04 ³	Pumpe mit 9	Pump with 9	Pompe avec 9
2	238.03	235.03	245.67	Abschäumer-Oberteil	Skimmer casing	Boîtier
3	230.05	230.05	230.05	Scheibe	Disk	Disque
4	225.04	225.04	225.04	Unterteil	Skimmer body lower part	Partie inférieure
5	233.14	220.14	245.14	Schaumtopf ohne 6/7	Skimmer cup without 6/7	Godet d'écumage sans 6/7
6			245.13	Schaumzylinder	Cylinder	Cylindre
7	214.15	214.15	214.15	Schaumtopfdeckel	Skimmer lid	Couvercle de godet
8	230.35	230.35	230.35	Düsenrohr	Pressure pipe	Lance
9	233.13	235.13	235.13	Kreiselgeh. mit 9A/9B	Impeller hous.with 9A/9B	Carter du rotor avec 9A/9B
9a	233.135	235.135	235.135	Düse (weiß)	Nozzle (white)	Buse (blanc)
9b	233.165	230.165	230.165	Vordüse (braun)	Pre-nozzle (brown)	Pré-buse (brun)
10	230.49	230.49	230.49	Schalld. mit Lufts.	Silencer with air hose	Silencieux av. tuy. souple d'air
10a	235.484	235.484	235.484	Kappe	Cup	Bouchon
10b	230.491	230.491	230.491	Kappe	Cup	Bouchon
11	3130.36	3130.36	3130.36	Luftestellschraube	Air regulator screw	Vis réglage d'air
12	230.55	230.55	230.55	Konsole	Pump support	Support de pompe
13	233.12	235.12	235.12	Kreisel	Impeller	Turbine
14			7240.26 ⁴	Treiber	Driver	Driver
15			7410.602 ⁵	Transformator	Transformer	Transformateur

Artikelnummer vom Vorgängermodell:
Order no. for previous model:

- ¹ 233.02
- ² 235.02
- ³ 240.02
- ⁴ 240.24
- ⁵ 7400.60

ComLine Abschäumer • Skimmer • Ecumeur

3115*
3115/2
3116/2

3130*
3130/2
3131/2

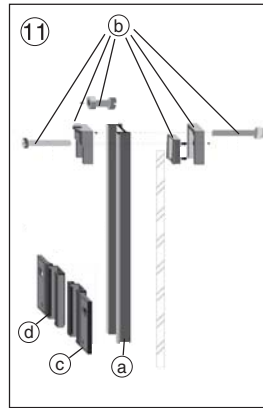

* Artikelnummer vom Vorgängermodell
* Order no. for previous model

Teilleiste • List of parts • Liste des pièces

	31152	31162	31302	31312	Abschäumer-Automat	Automatic Skimmer	Ecumeur automat.
1	3115.04 ¹	3115.04	230.04 ²	230.04	Ersatzpumpe mit 2 + 3	Pump with 2 + 3	Pompe avec 2 + 3
2	235.13	235.13	235.13	235.13	Kreiselgehäuse	Impeller housing	Chambre turbine
2a	235.135	235.135	235.135	235.135	Düse (weiß)	Nozzle (white)	Buse (blanc)
2b	230.165	230.165	230.165	230.165	Vordüse (braun)	Pre-nozzle (brown)	Pré-buse (brun)
3	233.12	233.12	235.12	235.12	Kreisel	Impeller	Turbine
4	3115.10	3116.10	3130.10	3131.10	Gehäuse	Housing	Boîtier
5	3130.482	3130.482	3130.482	3130.482	2 Schläuche + Kappe	2 hoses + cap	2 tuyaux + bouchon
6	3130.36	3130.36	3130.36	3130.36	Luftinstellschraube	Air regulating screw	Vis de réglage d'air
7	3115.20	3115.20	3115.20	3115.20	Deckel für Pumpenhalt.	Cover for pump	Couvercle de pompe
8	3166.07	3166.07	3166.07	3166.07	Sicherungsplatte	Retaining plate	Plaque de maintien
9	233.14	233.14	220.14	220.14	Schaumtopf o. Deckel	Skimmer cup without lid	Godet d'écumage
10	214.15	214.15	214.15	214.15	Schaumtopfdeckel	Skimmer cup lid	Couvercle de godet
11	3130.25 ³	3130.25	3130.25	3130.25 ³	Halter	Holder	Support
11a	2x3000.22	2x3000.22	2x3000.22	2x3000.22	Lochschiene	Mounting Bar	Barre de montage
11b	2x3000.24	2x3000.24	2x3000.24	2x3000.24	Klemmhalter	Clamp holder	Support
11c	3130.251	3130.251	3130.251	3130.251	Schiebeteil rechts	Sliding piece l/h	Attache droite
11d	3130.252	3130.252	3130.252	3130.252	Schiebeteil links	Sliding piece l/h	Attache gauche

Artikelnummer vom Vorgängermodell:
Order no. for previous model:

¹ 3115.03

² 235.02

³ 2x3000.14

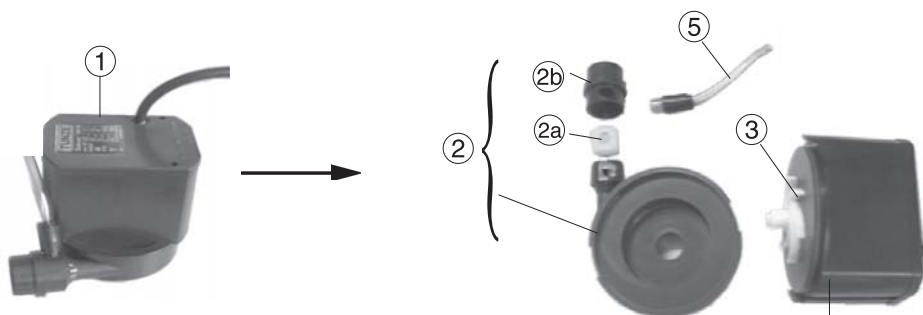

s. Anleitung • see Instructions • v. mode d'emploi: Turbelle®

ComLine Abschäumer • Skimmer • Ecumeur

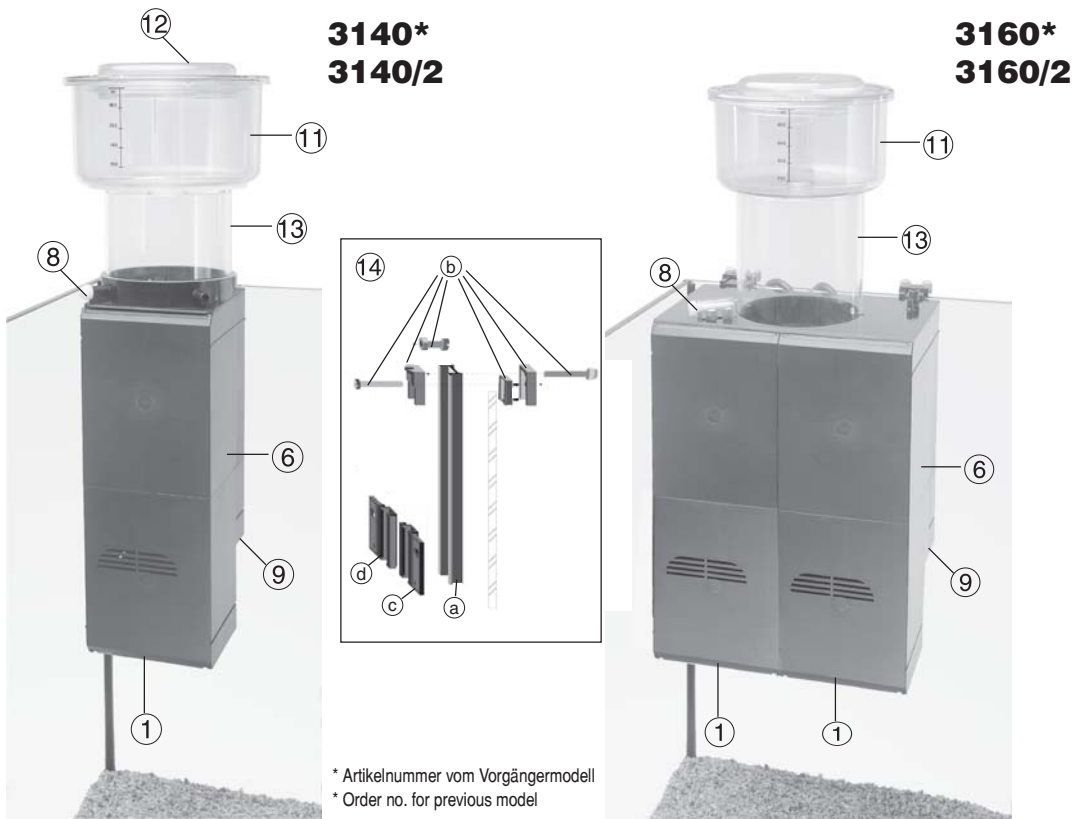

* Artikelnummer vom Vorgängermodell
* Order no. for previous model

Teileliste • List of parts • Liste des pièces

	3140/2	3160/2	Abschäumer-Automat	Automatic Skimmer	Ecumeur automatique
1	240.04 ¹	2x230.04 ²	Ersatzpumpe mit 4 + 5	Pump with 4 + 5	Pompe avec 4 + 5
2	7240.26 ³		Treiber	Driver	Driver
3	7410.602 ⁴		Transformator	Transformer	Transformateur
4	235.13	2x235.13	Kreiselgehäuse	Impeller housing	Chambre turbine
4a	235.135	2x235.135	Düse (weiß)	Nozzle (white)	Buse (blanc)
4b	230.165	2x230.165	Vordüse (braun)	Pre-nozzle (brown)	Pré-buse (brun)
5	235.12	2x235.12	Kreisel	Impeller	Turbine
6	3140.10	3160.10	Gehäuse	Housing	Boîtier
7	3130.482	3160.48	2 Schläuche + Kappe	2 hoses + cap	2 tuyaux + bouchon
8	3130.36	3160.36	Luftestellschraube	Air regulating screw	Vis de réglage d'air
9	3115.20	2x3115.20	Deckel für Pumpenhalterung	Cover for pump	Couvercle de maintien
10	3166.07	2x3166.07	Sicherungsplatte	Retaining plate	Plaque
11	245.14	245.14	Schaumtopf ohne Deckel	Skimmer cup without lid	Godet d'écumage sans couv.
12	214.15	214.15	Schaumtopfdeckel	Skimmer cup lid	Couvercle de godet
13	245.13	3160.13	Schaumzylinder	Cylinder	Réacteur rehaussé
14	3130.25 ⁵	3130.25 ⁵	Halter	Holder	Support
14a	2x3000.22	2x3000.22	Lochschiene	Mounting Bar	Barre de montage
14b	2x3000.24	2x3000.24	Klemmhalter	Clamp holder	Support
14c	3130.251	3130.251	Schiebeteil rechts	Sliding piece l/h	Attache droite
14d	3130.252	3130.252	Schiebeteil links	Sliding piece l/h	Attache gauche

Artikelnummer vom Vorgängermodell:
Order no. for previous model:

- ¹ 240.02
- ² 235.02
- ³ 7240.25
- ⁴ 7400.60
- ⁵ 3000.14

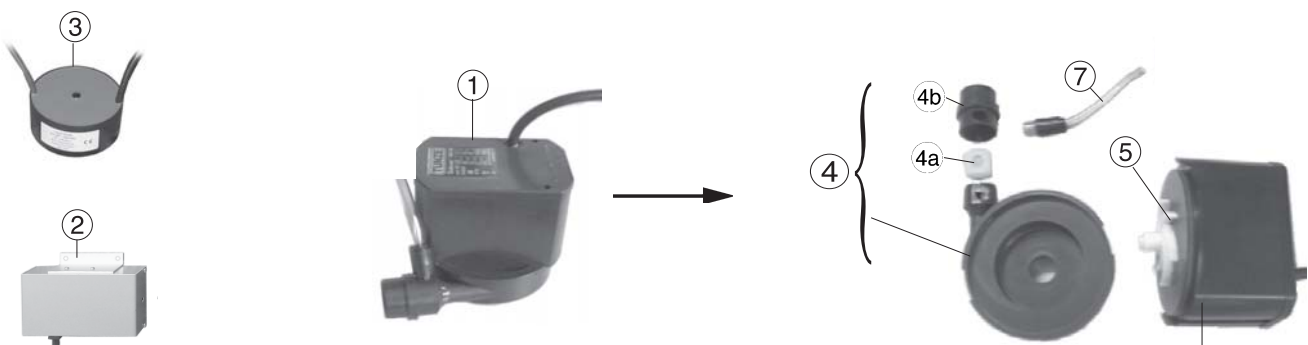

s. Anleitung • see Instructions • v. mode d'emploi: Turbelle®

Comline Calcium Automat 3170

Teileabbildung • Illustration of parts • Illustration des pièces 3170

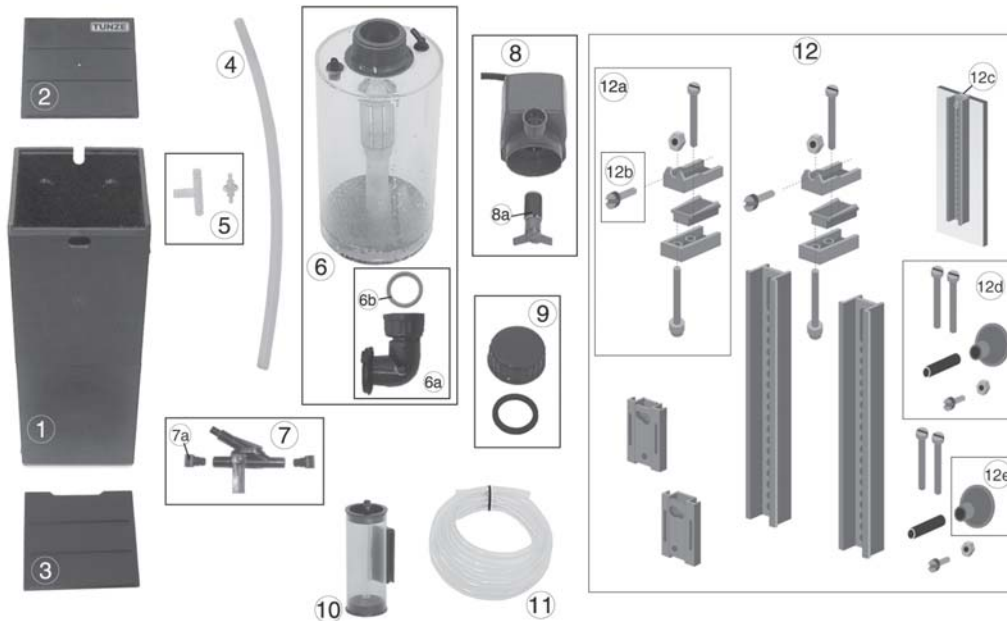

	3170	Ersatzteilliste	List of spare parts	Liste des pièces
	1	3170.100 Gehäuse	Housing	Corps conteneur
	2	3166.020 Schiebendeckel	Sliding cover	Couvercle
	3	3179.020 Schiebendeckel mit Ausschnitt	Sliding cover with cutout	Couvercle avec ouverture
	4	7072.200 Silikonschlauch ø4x7mm	Silicone hose, ø4x7mm (.15x.27in.)	Tuyau silicone ø4x7mm
	5	3170.300 Reduzier- u. T-Stück	Reducing adapter and T piece	Réducteur et pièce en T
	6	3170.200 Reaktor	Reactor	Réacteur
	6a	3170.134 Verbindungsstück mit O-Ring	Connecting unit with O ring seal	Pièce de raccordement avec joint
	6b	3000.612 O-Ring rot, 13x2,5mm	O-ring red, 13x2.5mm	Joint torique rouge, 13x2,5mm
	7	3170.460 Y-Abzweigung	Y-branch	Robinet Y
	7a	879.711 Biowasser-Verteilerdüse	Distribution nozzle	Buse de répartition bio
	8	800.040 Nano pump	Nano pump	Nano pump
	8a	800.042 Antriebseinheit	Drive assembly	Entraînement
	9	3174.112 Schraubendeckel u. Dichtung	Screw cap and seal	Bouchon à vis avec joint
	10	1572.200 Blasenähler	Bubble counter	Compte-bulles
	11	7072.300 PVC-Schlauch ø 4x6mm	PVC hose ø 4x6mm (.23x.35 in.)	Tuyau PVC ø 4x6mm
	12	3166.25 Comline Halter	Comline holder	Support Comline
	12a	3000.24 Klemmhalter	Clamp holder	Attache de support
	12b	1281.313 2 Schrauben + 2 Muttern M6	2 screws + 2 M6 nuts	2 vis + 2 écrous M6
	12c	3000.28 Haltebügel	Holding bracket	Etrier pour support
	12d	3000.244 Haltererweiterung	Holding device extension	Prolongateur de support
	12e	3060.42 Sauger (3 Stück)	Suction cup (3 pcs.)	Ventouses (3 pièces)

Osmolator Universal 3155



	3155	Osmolator Universal	Osmolator Universal	Osmolator Universal
	1	5017 Controller 5017	Controller 5017	Controller 5017
	2	5000.02 Dosierpumpe 9V	Metering pump 9V	Pompe de dosage
	3	5000.39 Schlauch 4x7mm/3m schw.	Hose 4x7mm/3m black	Tuyau 4x7mm/3m, noir
	4	5012.01 Netzteil 9V	Power supply unit w. 9V DC	Bloc d'alimentation 9V=
	5	2x3000.22 Lochschiene	Perforated rail	Barres de montage
	6	3155.10 Schiebeteil Sicherheitsens.	Sliding unit - safty sensor	Pièce coulissante Too high
	7	3155.20 Schiebeteil Arbeitssensor	Sliding unit - operating sens.	Pièce coulissante Level
	8	2x3000.24 Klemmhalter	Clamp holder	Attaches
	8a	3000.243 Schraubenset von (8)	Set of screws of (8)	Set visserie (8)
	9	3150.31 Halteplatte für Sensor	Retaining plate	Support pour palpeurs
	10	5000.24 Schlauchschelle	Hose clamp	Collier de serrage p.tuyau
	11	2x3000.27 Klebefestigung	Fixing for adhesion	Support à coller
	12	3155.25 Halter f. 3155 komplett (5-11)	Holder f. 3155 compl. (5-11)	Support p. 3155 (5-11)

Turbelle® stream II > 2008

Teileabbildung • Illustration of parts • Illustration des pièces



Teileabbildung • Illustration of parts • Illustration des pièces



6065.000	6085.000	6125.000	Ersatzteilliste Turbelle® stream	List of spare parts Turbelle® stream	Liste des pièces Turbelle® stream
1	6065.100	6085.100	6125.100	Motor block	Bloc moteur
2	6065.130	6065.130	6205.130	Propeller housing	Corps de pompe
3	6065.700	6065.700	6125.700	Drive unit	Entrainement
3a	6065.792	6065.792	6065.792	Scheibe für Antrieb	Rondelle d'entraînement
4	6065.510	6065.510	6065.510	Klemme	Pince
5	6065.500	6065.500	6205.500	Magnet Holder	Magnet Holder
6	6080.200	6080.200	6205.200	Schutzgitter	Grille de protection
7	6200.509	6200.509	6200.509	9 Elastikpuffer f. Magnet Holder	9 tampons pour Magnet Holder

6105.000	6205.000	6305.000	Ersatzteilliste Turbelle® stream	List of spare parts Turbelle® stream	Liste des pièces Turbelle® stream
1	6105.100	6205.100	6305.100	Motor block	Bloc moteur
2	6065.130	6205.130	6305.130	Propeller housing	Corps de pompe
3	6105.700	6205.700	6305.700	Antriebsseinheit	Entrainement
3a	6065.792	6065.792	6065.792	Scheibe für Antrieb	Rondelle d'entraînement
4	6065.510	6065.510	6065.510	Klemme	Pince
5	6065.500	6205.500	6205.500	Magnet Holder	Magnet Holder
6	6101.240			Netzteil 12-24V DC	Alimentation 12-24V DC
7		6300.240	6300.240	Netzteil 24V DC	Alimentation 24V DC
8	6080.200	6205.200	6205.200	Schutzgitter	Grille de protection
9	6200.509	6200.509	6200.509	9 Elastikpuffer f. Magnet Holder	9 tampons pour Magnet Holder

851 / 852 + 851.76 / 851.76

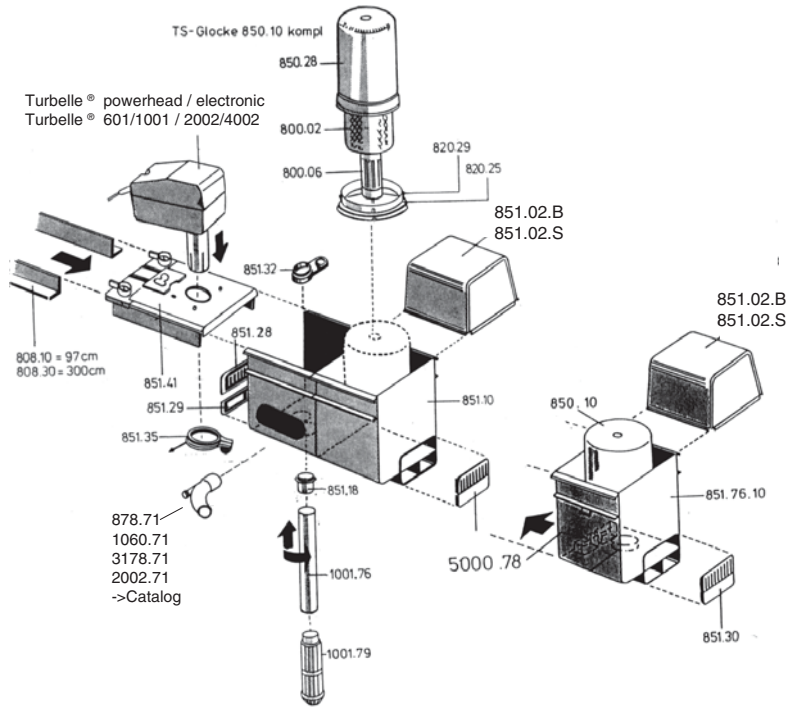

1651 / 1652 + 1651.76

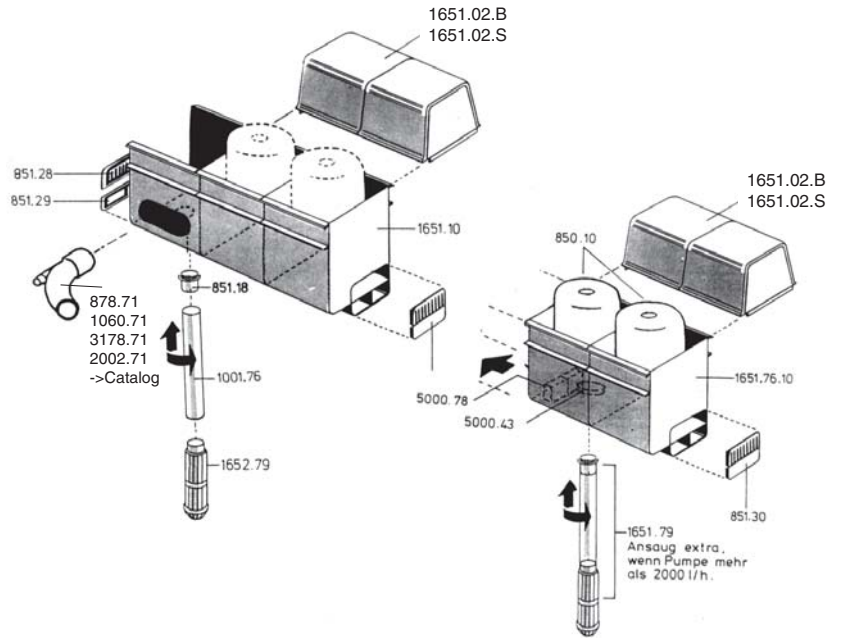

853 / 1653

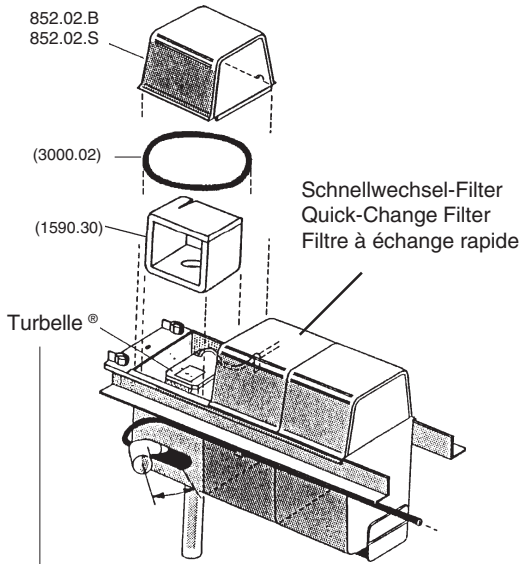

Turbelle® powerhead / electronic
Turbelle 2002/4002 + 851.42
-> Catalog

weitere Informationen siehe
other Informations see
d'autres informations voir

852/1652

TUNZE SYSTEM Bio-Reaktor • Bio-Reactor • Réacteur biologique
Hydorkultur-Reaktor • Hydroponic Reactor • Réacteur a hydroculture

876

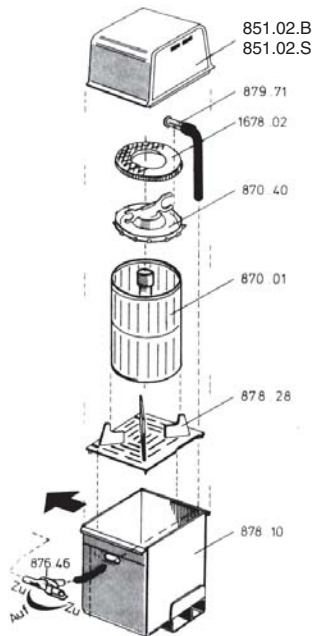

1676

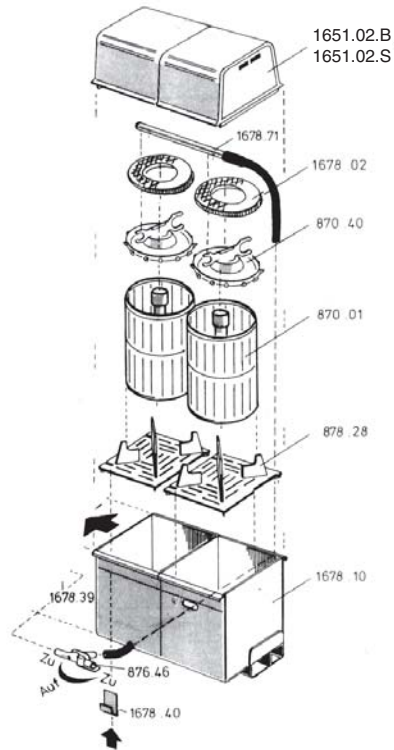

879

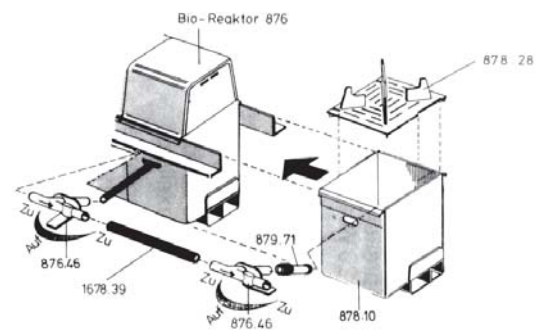

1679

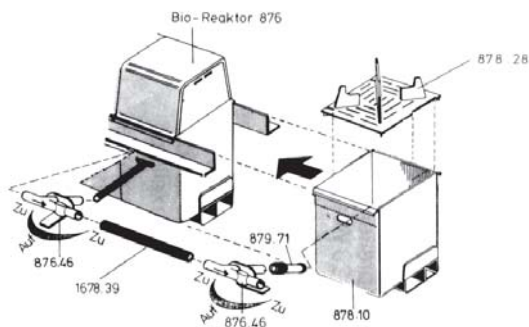

KOGAPUR reverse osmosis

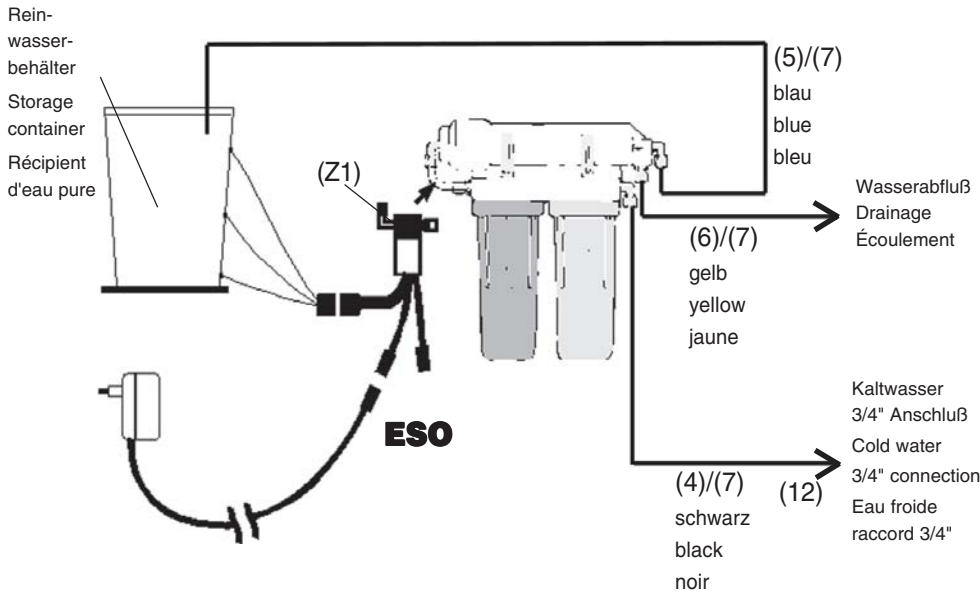

S-model



M-model

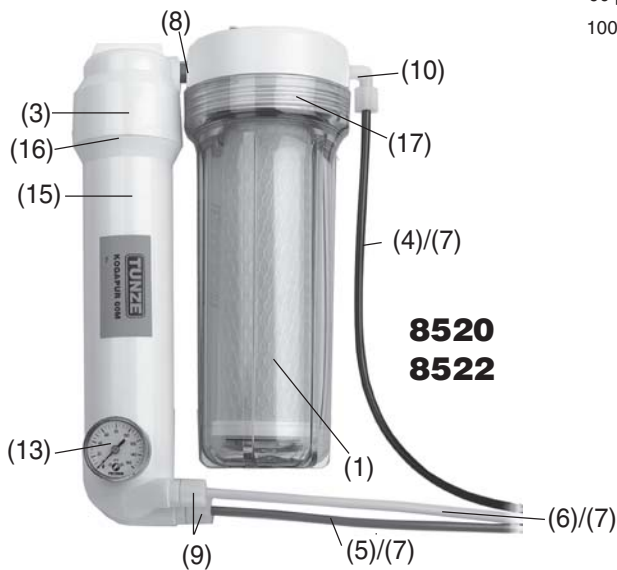

L-model

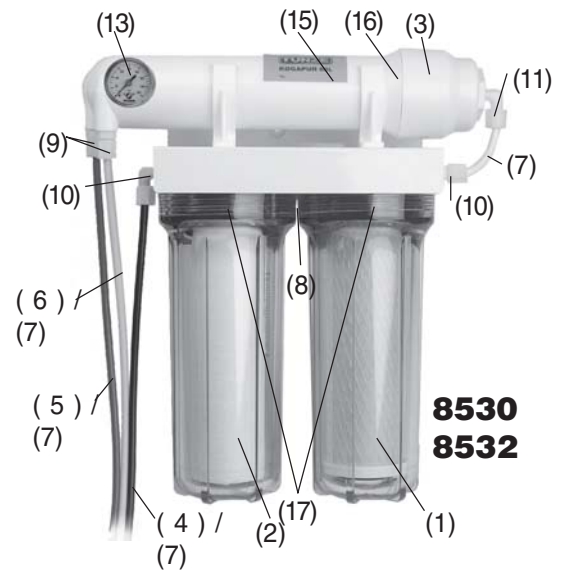

Umrechnungstabelle psi - bar

50 psi	- 3,3 bar
60 psi	- 4,0 bar
70 psi	- 4,6 bar
80 psi	- 5,3 bar
90 psi	- 6,0 bar
100 psi	- 6,6 bar

	8510	8512	8520	8522	8530	8532	8534	Teilleiste	List of parts	Liste de pièces
1	8512.100	8512.100	8522.120	8522.120	8522.120	8522.120	8522.120	Kohle/Sedimentfilter	Carbonfilter	Carbonfilter
2					8522.100	8522.100	8522.100	Feinfilter 1µm	Filter 1µm	Filtre 1µm
3	8550.500	8552.500	8550.500	8552.500	8550.500	8552.500	8554.500	Membrane	Membrane	Membrane
4								Speisewasser (schw.)	Feed water (black)	eau purifiée (noir)
5								Reinwasser (blau)	pure water (blue)	eau purifiée (bleu)
6								Solewasser (gelb)	drain water (yellow)	Eau de refus (jaune)
7	8556.000	8556.000	8556.000	8556.000	8556.000	8556.000	8556.000	Druckschlauch (weiß)	pressure hose (white)	Tuyau pour (blanc)
8	8532.010	8532.010	8532.010	8532.010	8532.010	8532.010	8532.010	Übergang 1/4"	1/4" transition	1/4" transition
9	8532.040	8532.040	8532.040	8532.040	8532.040	8532.040	8532.040	Übergang 1/8"	1/8" transition"	1/8" transition
10	8532.020	8532.020	8532.020	8532.020	8532.020	8532.020	8532.020	Winkel 1/4"	1/4" elbow"	1/4" angle
11	8532.030	8532.030	8532.030	8532.030	8532.030	8532.030	8532.030	Winkel 1/8"	1/8" elbow"	1/8" angle
12	8557.000	8557.000	8557.000	8557.000	8557.000	8557.000	8557.000	Verschraubung 3/4"	3/4" nylon nipple	3/4" nylon nipple
13	8532.050	8532.050	8532.050	8532.050	8532.050	8532.050	8532.050	Manometer	press. gauge	Manomètre
14	8532.060	8532.060	8532.060	8532.060	8532.060	8532.060	8532.060	Schrauben 3,2x17	Screw 3,2x17	Vis 3,2x17
15	8550.520	8552.520	8550.520	8552.520	8550.520	8552.520	8554.520	Kapillare 25% Rate	Capillary 25% rate	Capillary 25% rate
16	8532.070	8532.070	8532.070	8532.070	8532.070	8532.070	8532.070	O-Ring	O-ring	O-ring
17			8532.080	8532.080	8532.080	8532.080	8532.080	O-Ring	O-ring	O-ring
								Zubehör (extra best.)	Access. (order sep.)	Access. (com. dep.)
Z1	8540.000	8540.000	8540.000	8540.000	8540.000	8540.000	8540.000	ESO Wasserst. Kontr.	ESO Water level con.	

TUNZE® Gesamtpreisliste mit Ersatzteilen

Art. Nr.	Bezeichnung	€ Netto- warenwert	inkl. 19% Mwst.	Art. Nr.	Bezeichnung	€ Netto- warenwert	inkl. 19% Mwst.
0300.000	Patronenfilter 300	9,17	10,90	0875.900	GRANOVIT	18,92	22,50
0300.020	Ersatzfilterpatrone, 75mm, 10 St.	12,13	14,40	0875.901	GRANOVIT	2,30	2,70
0300.060	Schlitzrohr	3,15	3,70	0875.950	GRANOVIT	12,13	14,40
0305.120	Läuferbaugruppe UP 300	6,90	8,20	0875.960	GRANOVIT	65,51	78,00
0312.344	Klebenippel für Schlauch ø9mm	0,84	1,00	0876.460.S	Abzweigung regul.	3,18	3,80
0320.000	Topffilter 320	17,85	21,20	0878.100.S	Bio-Reaktor-Box	21,98	26,20
0320.260	Schlitzrohr für 320	3,01	3,60	0878.280.S	Schlitzboden	4,90	5,80
0320.280	Topf f. F 320	9,76	11,60	0878.710	Bio-Anschluss für 805	4,43	5,30
0370.000	Nachfüllpatrone 370	11,50	13,70	0879.710.S	Bio-Schlauchverbindung	2,11	2,50
0390.040	Verbinder f. Schlauch ø6x9mm	0,72	0,90	0879.711	Biowasser-Verteilerdüse	0,65	0,80
0390.460	Y-Abzweigung	3,57	4,20	0880.900	Calcium Carbonate	29,58	35,20
0505.000	Reefpack 505	433,21	515,50	0880.901	Calcium Carbonate	3,09	3,70
0505.110	O-Ring für 306/3110.02/505/305	1,20	1,40	0880.950	Calcium Carbonate	17,84	21,20
0505.120	Läuferbaugruppe UP 500	7,10	8,40	0880.960	Calcium Carbonate	79,53	94,60
0600.015	Motorblock	28,97	34,50	0910.000	Quickphos 750ml	16,56	19,70
0602.120	Kreisel	4,39	5,20	0920.000	Silphos 750ml	27,23	32,40
0602.400	Luft einzugsdüse	6,90	8,20	0930.000	Zeolith 750ml	11,33	13,50
0605.000	Riverpack 605	250,23	297,80	0940.000	Carbophos 750ml	14,93	17,80
0700.130	Kreiselgehäuse	21,31	25,40	0950.000	NanoChem 300ml, 10oz	10,70	12,70
0800.000	Patronenfilter 800	14,13	16,80	1000.015	Motorblock	36,32	43,20
0800.010	Ersatzfilterpatrone, 135mm, 5St.	8,35	9,90	1001.060	2 Schrauben M3x30 V2A	0,84	1,00
0800.015	Motorblock	40,32	48,00	1001.102	Spannung	3,43	4,10
0800.030	Kohlevlies Patrone, 135mm, 1St.	3,50	4,20	1001.150	Kreisellager, 1 Paar	3,43	4,10
0800.040	Nano Pump	32,09	38,20	1001.160	Kreiselgehäuse f.1001/601	16,02	19,10
0800.042	Antriebseinheit für 800.04 (50Hz)	6,24	7,40	1001.240	Kabelklemme für Motorkabel	1,34	1,60
0800.043	Deckel auf Kreiselgehäuse	4,08	4,90	1001.250	Reparaturbeutel für 601/1001	6,21	7,40
0800.047	Ausgangsrohr ø13	2,45	2,90	1001.400	Luft einzugsdüse T601/1001	5,54	6,60
0800.048	Pumpendeckel	4,31	5,10	1001.740	Überlauf U-Rohr	16,45	19,60
0800.060	Schlitzkörper	5,97	7,10	1001.741	Klebenippel ø5mm	0,85	1,00
0800.070	Schraubdeckel für PAF	2,90	3,50	1001.760	Rohr für Turbelle®	3,91	4,70
0800.080	Halteplatte f.PAF+SchraubeM4x6	3,33	4,00	1001.770	Strömungswinkel	2,36	2,80
0800.140	Foam cartridge	2,80	3,30	1001.780	Muffe ø21/25mm	1,55	1,80
0800.220	Cartridge filter mat	1,88	2,20	1001.790	Schlitzkörper, 12cm	6,79	8,10
0802.010	Motorblock für 802	51,05	60,70	1001.800	T-Stück	4,17	5,00
0805.000	Turbelle® e-jet 805	71,12	84,60	1002.120	Kreisel	4,39	5,20
0805.015	Motorblock	73,17	87,10	1002.150	Reduzierstück	1,60	1,90
0805.700	Antriebseinheit	20,04	23,80	1002.400	Luft einzugsdüse	5,54	6,60
0808.100	TS-Schiene, 97cm	13,97	16,60	1005.000	Turbelle® e-jet 1005	57,90	68,90
0808.150	TS-Schiene 0,97m/5er P.	60,67	72,20	1005.015	Motorblock	73,17	87,10
0820.000	Topffilter 820	23,97	28,50	1005.120	Läuferbaugruppe UP 1000	7,50	8,90
0820.250	Deckel für F 320/820	5,39	6,40	1005.700	Antriebseinheit	20,04	23,80
0820.260	Schlitzrohr	5,97	7,10	1073.000	Zulauf-Rohr-Set	48,68	57,90
0820.280	Topf für 820	13,69	16,30	1073.008	Rückförderpumpe Silence	24,83	29,50
0820.290	Rücklaufsperr/Ventilring	1,67	2,00	1073.020	Rückförderpumpe Silence	60,00	71,40
0850.100.S	TS-Glocke komplett	20,73	24,70	1073.022	Deckel mit O-Ring	5,50	6,50
0850.250.S	Deckel f. TS-Glocke	5,49	6,50	1073.023	Ansauggehäuse	7,00	8,30
0850.280.S	Ersatz-TS-Glocke 800 ccm	12,71	15,10	1073.024	Gehäuseriegel	6,05	7,20
0851.020.S	TS-Deckel schwarz	10,63	12,60	1073.025	4 Sauger + 2 Schlauchstützen	4,65	5,50
0851.060	Schraube M 6 x 25	0,80	1,00	1073.027	Antriebseinheit mit Lager	15,40	18,30
0851.100.S	TS - Box	32,46	38,60	1073.040	Rückförderpumpe Silence	101,15	120,40
0851.110	TS-Box mit Stege	13,83	16,50	1073.041	Schraubkappe 3/4", 10bar	3,06	3,60
0851.180.S	TS-Schraubstützen	2,62	3,10	1073.042	Antriebseinheit für 1073.03/.04	20,04	23,80
0851.280.S	Gitter f.TS-Box	1,44	1,70	1073.043	Kreiselgehäuse für 1073.03/.04	22,44	26,70
0851.290.S	Kappe	1,30	1,50	1073.044	Schraubmuffe mit O-Ring	4,08	4,90
0851.300.S	Gitter mit Kappe	1,76	2,10	1073.047	Antriebseinheit mit Lager	35,37	42,10
0851.320.S	Adapter	2,16	2,60	1073.082	Deckel mit O-Ring	6,24	7,40
0851.400.S	Halter für TS-Schiene	8,01	9,50	1073.083	Ansauggehäuse	7,00	8,30
0851.440	Scheibe	0,85	1,00	1073.084	Gehäuseriegel	6,05	7,20
0851.450.S	TS-Heizer- und Elektrodenhalter	9,41	11,20	1073.085	4 Sauger + 2 Schlauchstützen	4,65	5,50
0851.760.S	Schnellwechsel-Filtererweiterung	41,69	49,60	1073.087	Antriebseinheit mit Welle	6,24	7,40
0851.761.S	TS-Erweiterungsbox	25,29	30,10	1073.090	Master electronic 1073.090	263,97	314,10
0870.000	Nachfüllpatrone 870	15,52	18,50	1073.091	3 O-Ringe Master 1073.09	5,10	6,10
0870.010	Bio-Patronen-Körper	9,07	10,80	1073.092	Antrieb, Kreisel f. 1073.09	37,50	44,60
0870.020	Deckel für 370/870/1670	1,40	1,70	1073.093	Kreiselgehäuse für 1073.09	35,70	42,50
0870.400.S	Deckel mit Rohrhalter	5,10	6,10	1073.094	Keramikachse mit Halter	23,28	27,70
0870.900	Filter Carbon	45,35	54,00	1073.095	Schlauchanschluß DN38, 1"1/2G	4,59	5,50
0870.901	Filter Carbon	4,92	5,90	1073.096	Schlitzkörper	8,74	10,40
0870.950	Filter Carbon	28,47	33,90	1073.142	Antrieb mit Kreisel für 1073.14	32,64	38,80
0870.960	Filter Carbon	177,92	211,70	1073.143	Kreiselgehäuse für 1073.14	35,70	42,50
0871.000	Wattennachfüllpatrone 871	15,48	18,40	1073.162	Antrieb mit Kreisel für 1073.16	32,64	38,80
0872.000	Mikrowatte, 10 x 60g	25,08	29,80	1073.163	Kreiselgehäuse für 1073.16	35,70	42,50
0872.010	Mikrowatte, 60g	2,78	3,30	1073.500	Schlauch, ø25 x 200mm	3,06	3,60
0872.050	Mikrowatte, 5 kg Sack	80,77	96,10	1073.600	Schelle	2,65	3,20
0873.000	Makrowatte, 10 x 250g	40,77	48,50	1074.100	Gehäuse für 1074/2	57,75	68,70
0873.010	Makrowatte, 250g	4,54	5,40	1074.200	Deckel	11,00	13,10

TUNZE® Gesamtpreisliste mit Ersatzteilen

Art. Nr.	Bezeichnung	€ Netto- warenwert	inkl. 19% Mwst.	Art. Nr.	Bezeichnung	€ Netto- warenwert	inkl. 19% Mwst.
1074/2	Overflow Box	91,58	109,00	3000.270	Klebefestigung für Halter	2,20	2,60
1075.050	Ablaufschlauch+Schelle, 1m/40mm	14,68	17,50	3000.280	Haltebügel	2,04	2,40
1075.500	Outletfilter	49,60	59,00	3000.300	Antriebswelle + 2 Bremsbacken	7,72	9,20
1075/2	Ablauf Schlauch	29,36	34,90	3000.400	Lagerschale+Bremsring+Lagerb.	8,03	9,60
1076.150	Ansaugschutz	7,06	8,40	3000.500	Innenteile Turbelle® o. Kreisel	23,80	28,30
1076/2	Wall Overflow	82,99	98,80	3000.600	Antriebseinheit	20,04	23,80
1077.000	Central Overflow	82,99	98,80	3000.610	Lager oben	1,13	1,30
1077.100	Verschraubung, Rohr und Schlauch	44,38	52,80	3000.612	O-Ring, 13x2,5mm	1,10	1,30
1200.010	Motorblock für 1200	80,46	95,70	3000.620	Lagerbuchse	3,22	3,80
1200.015	Motorblock	73,17	87,10	3000.630	Magnetrotor	11,80	14,00
1200.150	Muffe außen-ø 25mm	2,02	2,40	3000.640	Antriebswelle	4,67	5,60
1201.130	Kreiselgehäuse	21,11	25,10	3000.650	Lagerschale	3,22	3,80
1205.000	Turbelle® e-jet 1205	114,80	136,60	3000.660	2 Bremsbacken	1,43	1,70
1205.015	Motorblock	73,17	87,10	3000.780	Muffe ø25/28mm	1,83	2,20
1205.700	Antriebseinheit	20,04	23,80	3001.400	Luft einzugsdüse	7,35	8,70
1278.460	Verbinder für Schlauch ø9x12	5,68	6,80	3005.000	Turbelle® e-jet 3005	100,00	119,00
1281.313	2 Schrauben+2Muttern M6	1,63	1,90	3005.015	Motorblock	73,17	87,10
1282.150	Muffe außen-ø 25mm	2,76	3,30	3005.130	Motorblockdeckel	73,17	87,10
1500.120	Kreisel	4,39	5,20	3005.700	Antriebseinheit	20,04	23,80
1500.130	Kreiselgehäuse	21,31	25,40	3005.740	Lager- u. Dämpfungsscheibe	73,17	87,10
1560.060	Schlitzrohr 1560/3060	13,88	16,50	3060.400	Halter	2,48	3,00
1572.200	CO2-Blasenzähler	11,07	13,20	3060.410	Saughalter	4,57	5,40
1590.300.S	Dämmmatte	4,15	4,90	3060.420	Sauger 3 Stück	1,34	1,60
1600.000	Patronenfilter 1600	21,35	25,40	3060.440	Sauger 4 Stück	1,77	2,10
1600.010	Ersatzfilterpatrone, 225mm, 5 St.	11,56	13,80	3060.450	Silence-Halter alte Turbelle®	11,03	13,10
1600.015	Motorblock	44,16	52,60	3060.460	Silence-Halter	11,03	13,10
1600.030	Kohlevlies Patrone, 225mm, 1St.	6,24	7,40	3060.500	Halter + Saughalter	5,95	7,10
1600.060	Schlitzrohr	12,18	14,50	3110.030	Abdeckung für 3110 und 3110/2	6,64	7,90
1605.000	Turbelle® e-jet 1605	71,20	84,70	3110.141	Schaumtopf 300ml	9,76	11,60
1605.015	Motorblock	73,17	87,10	3110.150	Schaumtopfdeckel	5,39	6,40
1605.700	Antriebseinheit	20,04	23,80	3110.310	Deckel mit Schlitzen	5,54	6,60
1651.020.S	TS-Deckel doppelt, schwarz	18,25	21,70	3110.480	Schlauch mit Nippel für 3110	1,50	1,80
1651.761.S	TS-Box (leer)	42,02	50,00	3110.490	Schlauch mit Nippel für 3110/2	1,50	1,80
1652.790	Schlitzkörper, 17cm	9,23	11,00	3115.010	Motorblock	46,07	54,80
1670.000	Nachfüllpatrone 1670	26,73	31,80	3115.015	Motorblock	45,52	54,20
1674.291	Gitter mit Kappe	1,94	2,30	3115.040	Turbelle® Powerhead	112,31	133,60
1678.020	Bio - Vliesring 10 St.	2,30	2,70	3115.480	Schalldämpfer mit Schlauch	7,86	9,40
1678.370	PVC-Schlauch, ø6 x 9mm x 2m	2,69	3,20	3130.020	Deckel mit 4 Schlitzen	3,90	4,60
1678.380	PVC-Schlauch, ø6 x 9mm x 10m	12,57	15,00	3130.130	Kreiselgeh. m.Düse f. Comline	31,01	36,90
1678.390	PVC-Schlauch, ø6 x 9mm x 1m	1,84	2,20	3130.160	Düse	6,21	7,40
1678.400.S	Schlauchschele steckb.	0,88	1,00	3130.250	Comline-Schäumer-Halter	15,83	18,80
1678.710.S	Doppelanschluß für Bioreaktor	4,03	4,80	3130.340	Düsenrohr	2,04	2,40
1691.100	Glasbehälter mit Abdeckung	174,27	207,40	3130.360	LuftEinstellschraube M6	1,41	1,70
1891.100	Glasbehälter mit Abdeckung	174,27	207,40	3130.482	Set: 2 Schläuche und Kappe	7,86	9,40
2002.000	Turbelle® classic 2002	185,23	220,40	3150.110	Schaltsteckdose 3150.11	46,19	55,00
2002.020	Deckel	14,79	17,60	3150.250	Halter für Schwimmsensor	8,61	10,20
2002.100	Motorgehäuse	41,49	49,40	3150.300	Sensor mit Cinchstecker	23,00	27,40
2002.110	Motor mit Kabel	75,85	90,30	3150.310	Halteplatte für Sensoren	1,66	2,00
2002.220	Anker für Motor	24,07	28,60	3155.000	Osmolator Universal	141,25	168,10
2002.710	Bio-Anschluss für 2002/4002	9,36	11,10	3155.100	Schiebeteil Sicherheitssensor	2,49	3,00
3000.010	Motorblock	80,46	95,70	3155.200	Schiebeteil für Arbeitssensor	2,14	2,50
3000.015	Motorblock	73,17	87,10	3155.250	Halter für Osmolator Universal	19,36	23,00
3000.020	O-Ring, 78x2,5mm	1,39	1,70	3155.500	Magnet Holder für Arbeitssensor	19,50	23,20
3000.030	Kühlkanal	3,27	3,90	3155.600	Magnet Holder für zwei Sensoren	21,50	25,60
3000.040	Lager oben	1,13	1,30	3165.000	Nano Cleaner	55,52	66,10
3000.050	Magnetrotor	11,80	14,00	3165.080	Deckel unten für 3165,9002	2,76	3,30
3000.070	Antriebswelle	6,61	7,90	3165.100	Gehäuse Nano Cleaner	29,70	35,30
3000.080	Bremsbacken 2 Stück	2,25	2,70	3165.400	Ausgangsrohr mit Strömungswinkel	3,61	4,30
3000.090	Lagerschale + Bremsring	6,65	7,90	3166.000	Comline Filter	69,95	83,20
3000.092	Bremsring	1,15	1,40	3166.020	Schiebedeckel	3,32	4,00
3000.100	Lagerbuchse V4A	3,22	3,80	3166.050	Kappe H7A, ø19mm	1,10	1,30
3000.110	Klemmring	2,20	2,60	3166.060	Kappe schwarz ø9,5 mm	1,10	1,30
3000.120	Kreisel	4,39	5,20	3166.070	Sicherungsplatte	3,32	4,00
3000.130	Kreiselgehäuse	19,13	22,80	3166.100	Comline-Filter-Gehäuse	43,16	51,40
3000.220	Lochschiene	2,87	3,40	3166.200	Comline-Glocke kompl. für 3166	21,65	25,80
3000.225	Elastik-Unterlage, 1 Paar	0,50	0,60	3166.231	Schiebeteil Comline-Halter rechts	2,15	2,60
3000.230	Schiebeteil für Halter	2,15	2,60	3166.232	Schiebeteil Comline-Halter links	2,15	2,60
3000.240	Klemmhalter	4,67	5,60	3166.250	Comline-Halter	11,10	13,20
3000.243	Schraubenset	1,67	2,00	3166.280	Topf mit Griff	15,49	18,40
3000.244	Halter-Erweiterung	3,02	3,60	3166.500	Comline Filter	108,50	129,10
3000.245	Kabelbinder	10,84	12,90	3166.760	Rohr 19x300	3,91	4,70
3000.250	Turbelle®-Halter	6,92	8,20	3167.000	Comline Double Filter	133,64	159,00
3000.260	Halter-Erweiterung	8,59	10,20	3167.200	Comline-Glocke kompl. für 3167	21,65	25,80
3000.261	Verbindungsstück ohne Gewinde	1,10	1,30	3167.500	Comline Double Filter	163,90	195,00
3000.264	2 Schrauben M5x10mm	1,53	1,80	3170.000	Comline Calcium Automat	215,88	256,90

TUNZE® Gesamtpreisliste mit Ersatzteilen

Art. Nr.	Bezeichnung	€ Netto- warenwert	inkl. 19% Mwst.	Art. Nr.	Bezeichnung	€ Netto- warenwert	inkl. 19% Mwst.
3170.100	Calcium Automat Gehäuse	35,70	42,50	6055.100	Motorblock	86,70	103,20
3170.134	Verbindungsstück zu 800.040	12,80	15,20	6055.240	Netzteil 12-24V DC	29,58	35,20
3170.135	Verbindungsstück zu 1073.008	12,80	15,20	6055.700	Antriebseinheit für 6055	8,16	9,70
3170.200	Calcium Automat Reaktor	102,61	122,10	6060.015	Motorblock	45,52	54,20
3170.300	Reduzier- u. T-Stück	2,20	2,60	6060.120	Hydropropeller	8,25	9,80
3170.460	Y-Abzweigung	4,21	5,00	6060.250	Turbelle®-Halter	10,45	12,40
3170.500	Calcium Automat Extension	62,11	73,90	6065.000	Turbelle® stream 6065	94,96	113,00
3174.112	Schraubdeckel mit Dichtung	5,54	6,60	6065.100	Motorblock	37,97	45,20
3178.710	Bio-Anschluss für 3005	8,56	10,20	6065.130	Propellergehäuse	19,13	22,80
3179.000	Bio-Hydro-Reactor	62,11	73,90	6065.500	Magnet Holder	28,50	33,90
3179.020	Schiebedeckel mit Ausschnitt	3,32	4,00	6065.510	Klemme	7,61	9,10
3179.050	Schutzfiltervlies, 10 St.	4,15	4,90	6065.600	Magnet Holder Silence	32,50	38,70
3179.100	Gehäuse	35,70	42,50	6065.700	Antriebseinheit	15,64	18,60
3200.000	Patronenfilter 3200	38,54	45,90	6065.792	Scheibe für Antrieb	1,02	1,20
3200.520	Verbinder	12,62	15,00	6080.015	Motorblock	80,46	95,70
4002.000	Turbelle® classic 4002	217,80	259,20	6080.120	Hydropropeller	8,25	9,80
4002.020	Deckel	16,99	20,20	6080.130	Ansauggehäuse	31,13	37,00
4002.060	Schraube M 4x20 V2A	0,80	1,00	6080.200	Schutzgitter	7,80	9,30
4002.070	Holme, 1 Paar	4,25	5,10	6080.230	Schiebeteil mit Angel	4,04	4,80
4002.080	Knebel, 10er Pack	5,01	6,00	6080.250	Halter-Stabilisator	3,12	3,70
4002.090	Lüfter	5,33	6,30	6080.400	Schwenkarm	3,12	3,70
4002.100	Motorgehäuse	41,45	49,30	6080.500	Magnet Holder	28,50	33,90
4002.110	Motor mit Kabel	93,66	111,50	6080.520	Klemmhalter	10,00	11,90
4002.120	Gummiüße, 4er Pack	4,15	4,90	6080.600	Antriebseinheit	23,16	27,60
4002.130	Welle mit Ritzel	8,44	10,00	6080.640	Antriebswelle	5,71	6,80
4002.131	Ritzel mit Feder für 2002/4002	4,15	4,90	6080.641	Schraube M4x16mm	0,90	1,10
4002.200	Wellenrohr	12,77	15,20	6085.000	Turbelle® stream 6085	125,21	149,00
4002.202	Spannring	3,47	4,10	6085.100	Motorblock	64,46	76,70
4002.203	Filzstreifen	1,05	1,20	6085.700	Antriebseinheit	18,16	21,60
4002.220	Anker für Motor	23,09	27,50	6091.000	Wavecontroller	69,05	82,20
4002.250	Reparaturbeutel f.2002/4002	12,71	15,10	6100.015	Motorblock	65,03	77,40
4002.260	Motorlager, 1 Paar	16,99	20,20	6100.100	Turbelle® Ersatzpumpe	160,89	191,50
4002.770	Strömungswinkel	3,84	4,60	6100.120	Hydropropeller	12,48	14,90
5000.020	Dosierpumpe	15,78	18,80	6100.600	Antriebseinh. 6000/6100/6200	23,48	27,90
5000.150.S	Ansaugschutz	6,51	7,70	6100.700	Antriebseinheit+Propeller	22,74	27,10
5000.240	Schlauchschele	1,25	1,50	6101.015	Motorblock	170,34	202,70
5000.300	Sensor mit Cinchstecker	23,00	27,40	6101.240	Netzteil 12-24V DC	39,78	47,30
5000.380	PVC-Schlauch, ø4 x 7mm x 10m	9,85	11,70	6101.241	15 V Jumper für 6101.240	1,50	1,80
5000.390	PVC-Schlauch, ø4 x 7mm x 3m	3,45	4,10	6101.242	24 V Jumper für 6101.240	1,50	1,80
5000.430.S	Kappe f.Sensorbox	1,20	1,40	6101.243	18 V Jumper für 6101.240	1,50	1,80
5000.440	Kappe für Sensor	1,07	1,30	6101.244	12 V Jumper für 6101.240	1,50	1,80
5000.500	Sensorhalter f.3 Sensoren	16,79	20,00	6105.000	Turbelle® stream 6105	228,57	272,00
5000.780.S	Steckmuffe für Kanal	1,65	2,00	6105.100	Motorblock	123,30	146,70
5001.015	Motorblock	103,02	122,60	6105.500	Safety Connector	35,70	42,50
5001.390.S	Silikon-Ersatzschlauch (12,5cm)	4,37	5,20	6105.700	Antriebseinheit	20,48	24,40
5002.100	Vorratsbehälter 13L	7,47	8,90	6125.000	Turbelle® stream 6125	166,39	198,00
5002.250	Vorratsbehälter 27L	14,22	16,90	6125.100	Motorblock	84,15	100,10
5005.000	Turbelle® e-jet 5005	140,72	167,50	6125.700	Antriebseinheit	20,48	24,40
5005.015	Motorblock	73,17	87,10	6130.015	Motorblock	94,39	112,30
5012.010	Netzteil 11V	13,28	15,80	6200.015	Motorblock	123,81	147,30
5016.000	Steuerteil nicht mehr lieferbar	105,11	125,10	6200.100	Turbelle® Ersatzpumpe	218,84	260,40
5016.100	Hakenbänder Velcro® 2x5,5cm	0,86	1,00	6200.120	Hydropropeller	15,09	18,00
5017.000	Controller	105,11	125,10	6200.130	Ansauggehäuse	36,48	43,40
5020.250	Lufthähnchen	1,34	1,60	6200.230	Schiebeteil + Schraube	4,04	4,80
5020.300	Sensor mit Klinkestecker	23,00	27,40	6200.250	Stream Rock	60,34	71,80
5024.010	Filterschwamm für 5024	2,20	2,60	6200.255	Turbelle®-Halter	12,75	15,20
5024.020	Deckel oben für 5024,3165	2,76	3,30	6200.500	Magnet Holder	40,89	48,70
5024.040	Universalpumpe Mini 5024.04	10,36	12,30	6200.509	9 Elastikpuffer f. Magnet Holder	2,20	2,60
5024.042	Antriebseinheit für 5024.04	3,51	4,20	6200.700	Antriebseinheit+Propeller	30,41	36,20
5074.000	Calcium Dispenser	77,09	91,70	6200.800	Transformator 20V/80VA	85,21	101,40
5074.010	Rückschlagventil für Wasser	2,60	3,10	6201.015	Motorblock	226,44	269,50
5074.500	Calciumhydroxid 250g	7,99	9,50	6205.000	Turbelle® stream 6205	363,87	433,00
6025.000	Turbelle® nanostream® 6025	43,63	51,90	6205.100	Motorblock	180,30	214,60
6025.100	Motorblock	21,98	26,20	6205.130	Propellergehäuse	30,48	36,30
6025.130	Propellergehäuse	8,16	9,70	6205.200	Schutzgitter	8,80	10,50
6025.200	Schutzgitter	6,63	7,90	6205.500	Magnet Holder	40,89	48,70
6025.250	Nanostream® Rock	32,90	39,20	6205.600	Magnet Holder Silence	44,89	53,40
6025.500	Magnet Holder	15,72	18,70	6205.700	Antriebseinheit	28,45	33,90
6025.510	Klemme	5,61	6,70	6206.000	Nano Wavebox	236,97	282,00
6025.700	Antriebseinheit	8,16	9,70	6206.100	Nano Wavebox-Gehäuse	38,10	45,30
6025.740	Scheibe für Antrieb	1,02	1,20	6206.200	Nano Wavebox-Pumpe	106,70	127,00
6045.000	Turbelle® nanostream® 6045	63,27	75,30	6212.020	Deckel mit 12 Schlitzzen	3,90	4,60
6045.100	Motorblock	30,35	36,10	6212.070	Sicherungsplatte	15,42	18,30
6045.130	Propellergehäuse	9,69	11,50	6212.200	Schutzgitter	7,80	9,30
6055.000	Turbelle® nanostream® 6055	160,65	191,20	6212.300	Schaumstoffring	7,62	9,10

TUNZE® Gesamtpreisliste mit Ersatzteilen

Art. Nr.	Bezeichnung	€ Netto- warenwert	inkl. 19% Mwst.	Art. Nr.	Bezeichnung	€ Netto- warenwert	inkl. 19% Mwst.
6215.000	Wavebox	399,28	475,10	7077/3	Druckminderer	65,82	78,30
6215.015	Motorblock	224,00	266,60	7079.150	CO2-Flasche 1,5kg	116,97	139,20
6215.100	Wavebox-Gehäuse	55,00	65,50	7079.200	CO2-Flasche 2,0kg	134,44	160,00
6215.200	Wavebox-Pumpe	240,00	285,60	7080.000	Theben-Timer 7080	22,13	26,30
6215.300	Schaumstoffschale	6,12	7,30	7091.000	Singlecontroller	46,74	55,60
6215.500	Wavebox Extension	355,79	423,40	7092.300	Kabel 1,2m Multicontroller	12,59	15,00
6250.510	O-Ring Silikon 50 x 6 mm	4,48	5,30	7092.340	Y-Adapter	37,85	45,00
6260.015	Motorblock	116,23	138,30	7094.050	Fotozelle	11,92	14,20
6260.100	Wavebox-Pumpe	202,88	241,40	7094.400	Pumpenadapter	75,60	90,00
6261.000	Wavebox-Pumpe	242,22	288,20	7095.000	Multicontroller	191,04	227,30
6261.015	Motorblock	184,23	219,20	7095.051	Kabelschelle 3mm	1,25	1,50
6300.130	Ansauggehäuse ø63mm	50,41	60,00	7096.000	Multicontroller	115,97	138,00
6300.240	Netzteil 24V DC	127,50	151,70	7180.010	Motorblock	63,37	75,40
6300.700	Antriebseinheit+Propeller	38,45	45,80	7180.015	Motorblock	63,37	75,40
6301.015	Motorblock	347,16	413,10	7200.200	Transformator 12V/20VA	29,87	35,50
6305.000	Turbelle® stream 6305	521,85	621,00	7200.600	Antriebseinheit	20,43	24,30
6305.100	Motorblock	282,44	336,10	7210.202	Transformator 12V/20VA	33,00	39,30
6305.130	Propellergehäuse	40,41	48,10	7240.000	Turbelle® electronic	151,90	180,80
6305.700	Antriebseinheit	28,45	33,90	7240.015	Motorblock	65,03	77,40
7005.140	Eichlösung 600µS/cm	5,33	6,30	7240.245	Drehknopf für Treiber	0,43	0,50
7008.000	Reef Excel® Lab Marine Salt, 8kg	22,04	26,20	7240.256	Alu-Winkel 80x40x15x2mm	1,91	2,30
7008.200	Reef Excel® Lab Marine Salt, 16kg	45,75	54,40	7240.270	Treiber	78,03	92,90
7008.400	Reef Excel® Lab Marine Salt, 4x8kg	89,62	106,60	7240/2	Turbelle® electronic	151,90	180,80
7008.500	Reef Excel® Lab Marine Salt, 20kg	53,00	63,10	7400.610	O-Ring Silikon 6 x 1 mm rot	1,10	1,30
7010.000	Nitrat Schnelltest, 100 St.	23,24	27,70	7410.120	Kreisel	4,39	5,20
7011/2	Nitrat Messbox	44,02	52,40	7410.602	Transformator 20V/65VA	57,25	68,10
7012/2	Nitrit Messbox	72,68	86,50	7607/2	Water Level Alarm	136,98	163,00
7013.000	Multistick	36,57	43,50	8001.000	T8 Osram Lumilux 11,L44cm,15W	9,11	10,80
7014/2	Karbonathärte Messbox	45,77	54,50	8002.000	T8 Osram Lumilux 11,L59cm,18W	6,64	7,90
7015/2	Kalzium Messbox	72,68	86,50	8003.000	T8 Osram Lumilux 11,L90cm,30W	10,07	12,00
7016.000	Phosphat Schnelltest	39,56	47,10	8004.000	T8 Osram Lumilux11,L120cm,36W	6,09	7,20
7016.500	Phosphat-Test hochempfindlich	91,49	108,90	8005.000	T8 Osram Lumilux11,L150cm,58W	10,19	12,10
7017/2	Ammonium Messbox	44,98	53,50	8006.000	T8 Osram blue 67, L59cm, 18W	12,95	15,40
7019/2	Eisen Messbox	43,60	51,90	8007.000	T8 Osram blue 67, L90cm, 30W	12,95	15,40
7020/2	Gesamthärte Messbox	28,01	33,30	8008.000	T8 Osram blue 67, L120cm, 36W	12,95	15,40
7028.900	TUNZE® Aquawind	53,04	63,10	8009.000	T8 Osram blue 67, L150cm, 58W	12,95	15,40
7028.902	Netzteil	26,20	31,20	8016.000	T12 Philips Aqua Coral,L120cm,40W	26,48	31,50
7028/3	Temperatur Controller Set °C	162,90	193,90	8018.000	T12 Philips Aqua Coral,L150cm,40W	30,41	36,20
7028/3_A	Temperatur Controller Set °F	162,90	193,90	8020.000	T12 Philips Aqua Coral,L150cm,140W	38,28	45,60
7030.140	Eichlösung 50mS/cm	5,33	6,30	8040.000	HQI-Brenner 70W/D, 5.200K,RX7s	41,22	49,10
7032/2	Conductivity Meter	220,34	262,20	8041.000	HIT-Brenner 70W, 10.000K, RX7s	82,80	98,50
7040.110	pH-Puffer einzeln pH 9	5,43	6,50	8041.100	HIT-Brenner 70W,blue,>15K,RX7s	77,32	92,00
7040.115	pH-Puffer einzeln pH 5	5,97	7,10	8042.000	HQI-Brenner 150W/D, 5.200K,RX7s	44,94	53,50
7040.117	pH-Puffer einzeln pH 7	4,60	5,50	8043.000	HIT-Brenner 150W, 10.000K, RX7s	49,91	59,40
7040.120	Pufferlösung für pH 7 und 9	8,71	10,40	8043.070	HIT-Brenner 150W,14.000K,RX7s	90,55	107,80
7040.130	Pufferlösung für pH 5 und 7	8,89	10,60	8043.100	HIT-Brenner 150W,blue,>15K,RX7s	77,32	92,00
7040.140	1 Satz Puffer pH 5/7/9	14,70	17,50	8044.000	HQI-Brenner 250W/D, 5.200K, Fc2/18	88,23	105,00
7040.200	Reinigungslösung	5,33	6,30	8045.000	HIT-Brenner 250W, 10.000K, Fc2/18	57,27	68,20
7040.400	3 molare KCl-Lösung 50ml	4,60	5,50	8045.070	HIT-Brenner 250W, 14.000K, Fc2/18	105,23	125,20
7055.100	mV-Elektrode	124,47	148,10	8048.000	HQI-Brenner 250W,10.000K,E40	110,40	131,40
7070.010	CO2-Rückschlagventil	9,44	11,20	8049.000	HQI-Brenner 400W, blue, E40	131,40	156,40
7070.012	Klebenippel f. Schlauch ø4x6mm	0,87	1,00	8051.000	HIT-Brenner 400W, 10.000K, E40	153,53	182,70
7070.015	Klebenippel 30° f. Schlauch ø4x6mm	0,87	1,00	8062.000	T5 Osram Daylight,L54,9cm,24W	7,83	9,30
7070.100	pH-Elektrode 7070.10	66,25	78,80	8063.000	T5 Osram Daylight,L84,9cm,39W	7,83	9,30
7070.110	pH-Elektrode 7070.11	74,20	88,30	8065.000	T5 Osram Daylight,L114,9cm,54W	8,22	9,80
7070.250	Wandhalter	4,31	5,10	8068.000	T5 Osram Daylight,L144,9cm,80W	9,33	11,10
7070/2	pH-Controller	223,84	266,40	8072.000	T5 Narva blue 2, L54,9cm, 24W	25,00	29,80
7071/2	mV-Controller	254,59	303,00	8073.000	T5 Narva blue 2, L84,9cm, 39W	27,81	33,10
7072.100	PH-Elektrode für 7072	94,90	112,90	8075.000	T5 Narva blue 2, L114,9cm,54W	29,47	35,10
7072.200	Silikonschlauch, ø4x7mm x5m	12,58	15,00	8078.000	T5 Narva blue 2, L144,9cm,80W	32,27	38,40
7072.300	PVC-Schlauch, ø4 x 6mm x 5m	3,88	4,60	8101.000	T8-Reflektor,Röhren-L 44cm,15W	8,38	10,00
7073.100	Redox-Platin-Elektrode	132,00	157,10	8102.000	T8-Reflektor,Röhren-L 59cm,18W	9,62	11,40
7074.110	Ventil-Set 7074.11	94,05	111,90	8103.000	T12-Reflektor,Röhren-L 59cm,40W	10,74	12,80
7074.400	12V-Ventil für Wasser/CO2	68,50	81,50	8104.000	T8-Reflektor,Röhren-L 90cm,30W	12,12	14,40
7074.500	CO2 Diffuser	21,64	25,80	8105.000	T8-Reflektor,Röhren-L 120cm,36W	13,56	16,10
7074/2	pH/CO2 Controller-Set	310,37	369,30	8106.000	T12-Reflektor,Röhren-L 120cm,40W	16,05	19,10
7075.120	Schaltsteckdose	76,01	90,50	8107.000	T8-Reflektor,Röhren-L 150cm,58W	16,20	19,30
7075/2	mV-Controller Set	319,28	379,90	8107.010	2 Röhrenklammern, ø26mm	3,49	4,20
7077.100	Inhaltsmanometer für 7077/2	11,26	13,40	8108.000	T12-Reflektor,Röhren-L 150cm, 140W	19,25	22,90
7077.110	Inhaltsmanometer für 7077/3	13,52	16,10	8108.010	2 Röhrenklammern, ø38mm	4,81	5,70
7077.150	Dichtungsring für 7077.100	1,10	1,30	8110.000	T5-Reflektor,Röhren-L 54,9cm,24W	11,94	14,20
7077.200	Feinregulierventil für 7077/2	11,26	13,40	8110.010	2 Röhrenklammern, ø16mm	3,12	3,70
7077.210	Feinregulierventil für 7077/3	12,81	15,20	8111.000	T5-Reflektor,Röhren-L 84,9cm,39W	13,91	16,60
7077.300	Dichtungsring für 7077/2	2,76	3,30	8112.000	T5-Reflektor,Röhren-L 114,9,54W	10,36	12,30
7077.310	Dichtungsring für 7077/3	2,76	3,30	8114.000	T5-Reflektor,Röhren-L 144,9cm,80W	17,82	21,20

TUNZE® Gesamtpreisliste mit Ersatzteilen

Art. Nr.	Bezeichnung	€ Netto- warenwert	inkl. 19% Mwst.	Art. Nr.	Bezeichnung	€ Netto- warenwert	inkl. 19% Mwst.
8159.011	Drossel 70W f.140W Vorschaltg.	24,20	28,80	9005.015	Motorblock	40,32	48,00
8159.012	Starter für 140 Watt-Röhren	6,77	8,10	9005.040	Hydrofoamer	112,31	133,60
8200.000	Elektronischer Starter 8-65W	14,26	17,00	9005.140	Schaumtopf	39,36	46,80
8201.000	Verschraubung ø26mm	4,37	5,20	9005.400	DOC Skimmer Extension Set	36,41	43,30
8202.000	Verschraubung ø38mm	3,57	4,20	9006.000	DOC Skimmer 9006	192,44	229,00
8203.000	Verschraubung ø16mm	3,57	4,20	9006.015	Motorblock	40,32	48,00
8204.000	Starter Sti 20W	3,13	3,70	9006.040	Hydrofoamer e-jet	112,31	133,60
8205.000	Fassung für Einbauleuchten ø26mm	7,20	8,60	9010.015	Motorblock	73,17	87,10
8215.000	T8-Einbauleuchte,ca.54cm,2x15W	72,44	86,20	9010.040	Hydrofoamer	140,01	166,60
8218.000	T8-Einbauleuchte,ca.67,5cm,2x18W	72,91	86,80	9010.100	Gehäuse	86,30	102,70
8230.000	T8-Einbauleuchte,ca.97,5cm,2x30W	92,49	110,10	9010.200	Deckel für Sauger	7,92	9,40
8236.000	T8-Einbauleuchte,ca.128cm,2x36W	109,91	130,80	9010.300	Abdeckung mit Schiebedeckel	8,35	9,90
8258.000	T8-Einbauleuchte,ca.158cm,2x58W	107,88	128,40	9010.350	Kappe auf Abdeckung	3,65	4,30
8322.000	T5-Einbauleuchte,ca.80cm,2x24W	128,85	153,30	9010.360	Lufteinstellschraube M8	1,53	1,80
8323.000	T5-Einbauleuchte,ca.100cm,2x39W	134,41	159,90	9010.400	Muffe unter Abdeckung	7,92	9,40
8325.000	T5-Einbauleuchte,ca.126cm,2x54W	142,97	170,10	9010.700	Rohr mit Muffe	16,62	19,80
8328.000	T5-Einbauleuchte,ca.156cm,2x80W	216,09	257,10	9011.000	DOC Skimmer 9011	245,38	292,00
8441.100	Baldachin für Lampen,schwarz	2,76	3,30	9011.015	Motorblock	73,17	87,10
8441.350	Halterung für 8460/-65/-70/-80/-90	36,67	43,60	9011.040	Hydrofoamer e-jet	140,01	166,60
8441.400	Drahtseil m. Endstück 2m,1,5mm	2,76	3,30	9015.140	Schaumtopf	83,54	99,40
8460.000	HQI-Leuchte Design 8460	369,21	439,40	9016.000	DOC Skimmer 9016	327,73	390,00
8465.000	HQI-Leuchte Design 8465	459,00	546,20	9020.140	Schaumwasserabführung	75,43	89,80
8470.000	HQI-Leuchte Design 8470	860,90	1024,50	9021.000	DOC Skimmer 9021	411,76	490,00
8480.000	HQI-Leuchte Extension 8480	847,32	1008,30	9206.000	DOC Skimmer 9206	192,44	229,00
8480.002	Externes Steuergerät 250W,230V/50Hz	251,97	299,80	9211.000	DOC Skimmer 9211	243,70	290,00
8480.004	Externes Steuergerät 400W,230V/50Hz	276,13	328,60	9400.040	Hydrofoamer	201,96	240,30
8490.000	HQI-Leuchte Extension 8490	878,54	1045,50	9400.041	Motorblock mit O-Ring	120,00	142,80
8512.100	Kohle/Sedimentfilter S	21,54	25,60	9400.042	Deckel mit O-Ring und Düse	12,18	14,50
8515.000	Nano RO Station	81,42	96,90	9400.043	Pumpengehäuse	24,23	28,80
8515.070	Vorfilter mit O-Ring	10,00	11,90	9400.046	Keramikachse mit Halter	4,16	5,00
8515.080	Carbon Block O-Ring	2,50	3,00	9400.047	Antriebseinheit mit Welle	28,56	34,00
8515.120	Carbon Block Filter	7,27	8,70	9400.048	Schalldämpfer mit Schlauch	7,80	9,30
8515.500	TFC-Membrane	47,05	56,00	9410.000	DOC Skimmer 9410	277,50	330,20
8515.520	Kapillar für 8515	13,07	15,60	9410.040	Hydrofoamer Silence	107,56	128,00
8515.701	Metrischer Adapter	7,16	8,50	9410.041	Motorblock mit Schraube	65,50	77,90
8515.702	Winkel für RO Schlauch	4,90	5,80	9410.047	Antriebseinheit mit Lager	15,67	18,60
8522.100	Sedimentfeinfilter L	11,33	13,50	9410.048	Schalldämpfer mit Schlauch	7,80	9,30
8522.120	Carbon Sedimentfilter 5µm	8,46	10,10	9410.200	Postfilterbeutel	10,63	12,60
8532.010	Verschraubung 1/4" beidseitig	3,90	4,60	9410.241	Gehäuse	80,25	95,50
8532.020	Winkel 1/4" für RO Schlauch	3,94	4,70	9410.250	Scheibe für 9410	10,59	12,60
8532.021	Klemme für RO Anschluß	1,10	1,30	9410.300	Ausgangsrohr 155mm	3,90	4,60
8532.030	Winkel 1/8" für RO Schlauch	4,41	5,20	9410.400	Adapterring für 9410	2,29	2,70
8532.040	Übergang 1/8" f.Schlauch 6,3mm	4,90	5,80	9410.500	Postfilter	23,19	27,60
8532.050	Manometer 1/8", 0-10bar	12,20	14,50	9420.000	Master DOC Skimmer 9420.000	583,53	694,40
8532.060	Blechschauben 3,2x17mm Kogap.	0,22	0,30	9420.040	Hydrofoamer Silence	132,77	158,00
8532.070	O-Ring für Membrangehäuse	2,25	2,70	9420.041	Motorblock mit Schraube	75,00	89,30
8532.080	O-Ring für Filtergehäuse	3,86	4,60	9420.042	Deckel mit O-Ring und Düse	12,20	14,50
8532.090	Verschraubung 1/4" auf 1/8"	3,46	4,10	9420.043	Schraube für Motorblock	0,55	0,70
8533.000	RO TDS Monitor	63,62	75,70	9420.045	Schlauchklemme	3,80	4,50
8533.100	T-Stück	6,30	7,50	9420.046	Kühlkanal	2,90	3,50
8550.000	RO Station	158,90	189,10	9420.047	Antriebseinheit mit Lager	19,67	23,40
8550.010	Schlüssel für 8550	4,90	5,80	9420.048	Schalldämpfer mit Schlauch	7,80	9,30
8550.020	Übergang 1/4" für RO Schlauch	3,62	4,30	9420.211	Schaumtopf	97,74	116,30
8550.090	1/4" Anschluß mit RO nippel	5,16	6,10	9420.231	Schaumtopfdeckel	60,51	72,00
8550.100	Carbon Sedimentfilter 0,5 µm	10,23	12,20	9420.241	Gehäuse	160,35	190,80
8550.120	Sedimentfilter 20 µm	7,25	8,60	9420.250	Scheibe	14,59	17,40
8550.501	Mischbett-Ionenaustauscher	15,30	18,20	9420.260	Winkel 90°	7,90	9,40
8550.510	Ersatzmembrane für 8550	67,12	79,90	9420.300	Ausgangsrohr 220mm	3,90	4,60
8550.520	Kapillare 25%-Rate 60S/M/L	8,63	10,30	9420.380	Ausgangsvlies 1 Stück	3,20	3,80
8550.530	Kapillare für 8550	4,56	5,40	9420.400	Booster-Ring	2,29	2,70
8550.600	RO Ion Exchanger	38,30	45,60	9440.000	Master DOC Skimmer 9440.000	716,30	852,40
8550.602	Klemme für 8550.600	5,72	6,80	9440.300	Ausgangsrohr 120mm	3,42	4,10
8552.500	Ersatzmembrane Kogapur 90S/M/L	80,92	96,30	9460.000	Master DOC Skimmer 9460.000	1339,20	1593,60
8552.520	Kapillare 25%-Rate 90S/M/L	8,63	10,30	9460.211	Schaumtopf	300,00	357,00
8554.520	Kapillare 25%-Rate für 150/M/L	8,63	10,30	9460.231	Schaumtopfdeckel	87,87	104,60
8555.000	RO Water Controller	139,95	166,50	9460.241	Gehäuse	518,57	617,10
8555.100	Controller 8555	64,42	76,70	9460.250	Scheibe	28,02	33,30
8555.200	Wasserventil	59,00	70,20	9460.300	Ausgangsrohr 280mm	5,84	6,90
8556.000	RO Druckschlauch /m	2,79	3,30	9480.000	Master DOC Skimmer 9480.000	1471,97	1751,60
8557.000	Verschraubung 3/4"	12,54	14,90	9480.300	Ausgangsrohr 240mm	4,07	4,80
9002.000	DOC Skimmer 9002	107,45	127,90		ENDE		
9002.030	Deckel oben	6,64	7,90				
9002.100	Gehäuse für 9002	37,30	44,40				
9002.250	Nano-Halter	8,47	10,10				
9002.400	Ausgangsrohr mit Düse	10,99	13,10				